

PORTEUR & SEMI-REMORQUE



OPERATEUR DU FROID DURABLE  
**frappa**

DEPUIS 1845



## CATALOGUE PIÈCES DÉTACHÉES SPARE PARTS

STANDARD - Tél. : +33 (0)4 75 33 46 43

PIÈCES DÉTACHÉES - Port. : +33 (0)6 60 46 30 38



### SOMMAIRE - INDEX

#### CHASSIS

<b>CHÂSSIS FRAPPA</b> - CHASSIS FRAPPA	<b>6 - 7</b>
<b>ACCESSOIRES ARRIERE</b> - REAR ACCESSORIES	<b>8 - 9</b>
<b>ABSORBEUR CHOC</b> - SHOCK ABSORBER	<b>10 - 11</b>
<b>ACCESSOIRES CHÂSSIS</b> - CHASSIS ACCESSORIES	<b>12 - 13</b>
<b>COFFRE RANGEMENT</b> - TOOL BOX	<b>14 - 15</b>
<b>HAYON</b> - TAILGATE	<b>16 - 17</b>

#### CARROSSERIE

<b>CELLULE FRIGO EXT</b> - REFRIGERATION BODY	<b>20 - 21</b>
<b>CELLULE FRIGO INT</b> - REFRIGERATION BODY	<b>22 - 23</b>
<b>CELLULE FOURGON</b> - VAN BODY	<b>24 - 25</b>
<b>AMENAGEMENT INTERIEUR</b> - FITTINGS, INTERNAL	<b>26 - 27</b>
<b>DOUBLE ETAGE</b> - DOUBLE FLOOR	<b>28 - 29</b>
<b>CLOISON</b> - PARTITION	<b>30 - 33</b>
<b>CLOISON EASY BONNY (2020)</b> - PARTITION EASY BONNY	<b>34 - 35</b>
<b>PENDERIE</b> - MEAT HANGER	<b>36 - 37</b>
<b>CADRE AVANT</b> - FRAME, FRONT	<b>38 - 39</b>
<b>CADRE ARRIERE (ancien modèle)</b> - FRAME, REAR OLD STYLE	<b>40 - 41</b>
<b>CADRE ARRIERE GRANDE DISTRIBUTION (renforcé) 2019</b> - FRAME REAR GD (reinforced)	<b>42 - 43</b>
<b>PORTE ARRIERE 2 BATTANTS</b> - HINGED REAR DOORS	<b>44 - 47</b>
<b>PORTE LATERALE</b> - SIDE DOORS	<b>48 - 49</b>
<b>PORTE RELEVANTE : TABLIER</b> - LIFT DOOR: BODY	<b>50 - 51</b>
<b>PORTE RELEVANTE : ENTRAINEMENT</b> - LIFT DOOR: DRIVING	<b>52 - 53</b>
<b>PORTE RELEVANTE : COMMANDE</b> - LIFT DOOR: COMMAND	<b>54 - 55</b>
<b>PORTE ECOLOMIC®</b> - ECOLOMIC® DOOR	<b>56 - 57</b>
<b>PRODUITS POLYESTER</b> - POLYESTER PRODUCTS	<b>58</b>
<b>PRISE DE COTES</b> - TAKING DIMENSIONS	<b>60 - 61</b>

### SOMMAIRE - INDEX

**ELECTRICITE - ELECTRICITY**

**64 - 67**

### GRUPE FRIGO

**GRUPE CRYOGENIQUE : SILENCIO - CRYOGENIE UNITS : SILENCIO** 70 - 71

**GRUPE CRYOGENIQUE : SILENSNOW - CRYOGENIE UNITS : SILENSNOW** 72 - 73

**GRUPE CRYOGENIQUE : BLUEEZE - CRYOGENIE UNITS : BLUEEZE** 74 - 75

**GRUPE THERMIQUE - THERMAL REFRIGERATION UNIT** 76 - 77

**BROCHURE GROUPE AZOTE - INFO CRYOGENIC UNITS** 78 - 81

### VUL PLANCHER/CABINE

**FACE AVANT / PLANCHER - FRONT PANEL / FLOOR** 84 - 85

**PANNEAU LATÉRAL - SIDE PANEL** 86 - 87

**PORTE LATÉRALE - LATERAL DOOR** 88 - 89

**FACE ARRIÈRE - BACK FACE** 90 - 91

**PAVILLON - ROOF** 92 - 93

**ACCESSOIRES DIVERS ET OPTIONS - ACCESSORIES AND OPTIONS** 94 - 95

**VEHICULE TEXTILOT - TEXTILOT VEHICLE** 96 - 97

### VEHICULE SPECIAL

**FOOD TRUCK - FOOD TRUCK** 100 - 101

**VEHICULE DE VOYAGE - TRAVEL VEHICLE** 102 - 103

### PÔLE SERVICES

**105**

REP	DESIGNATION	REF	QUANTITE	UNITE

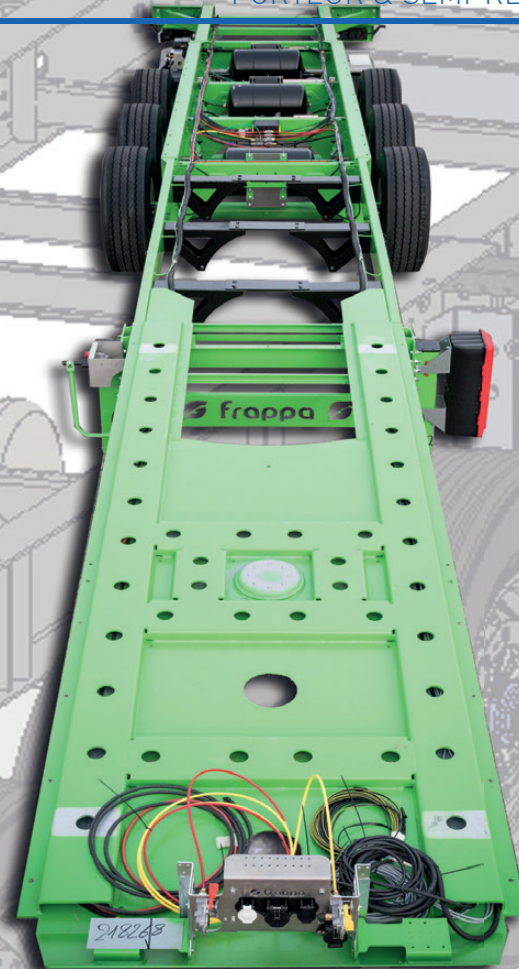

### CHÂSSIS FRAPPA - CHASSIS FRAPPA

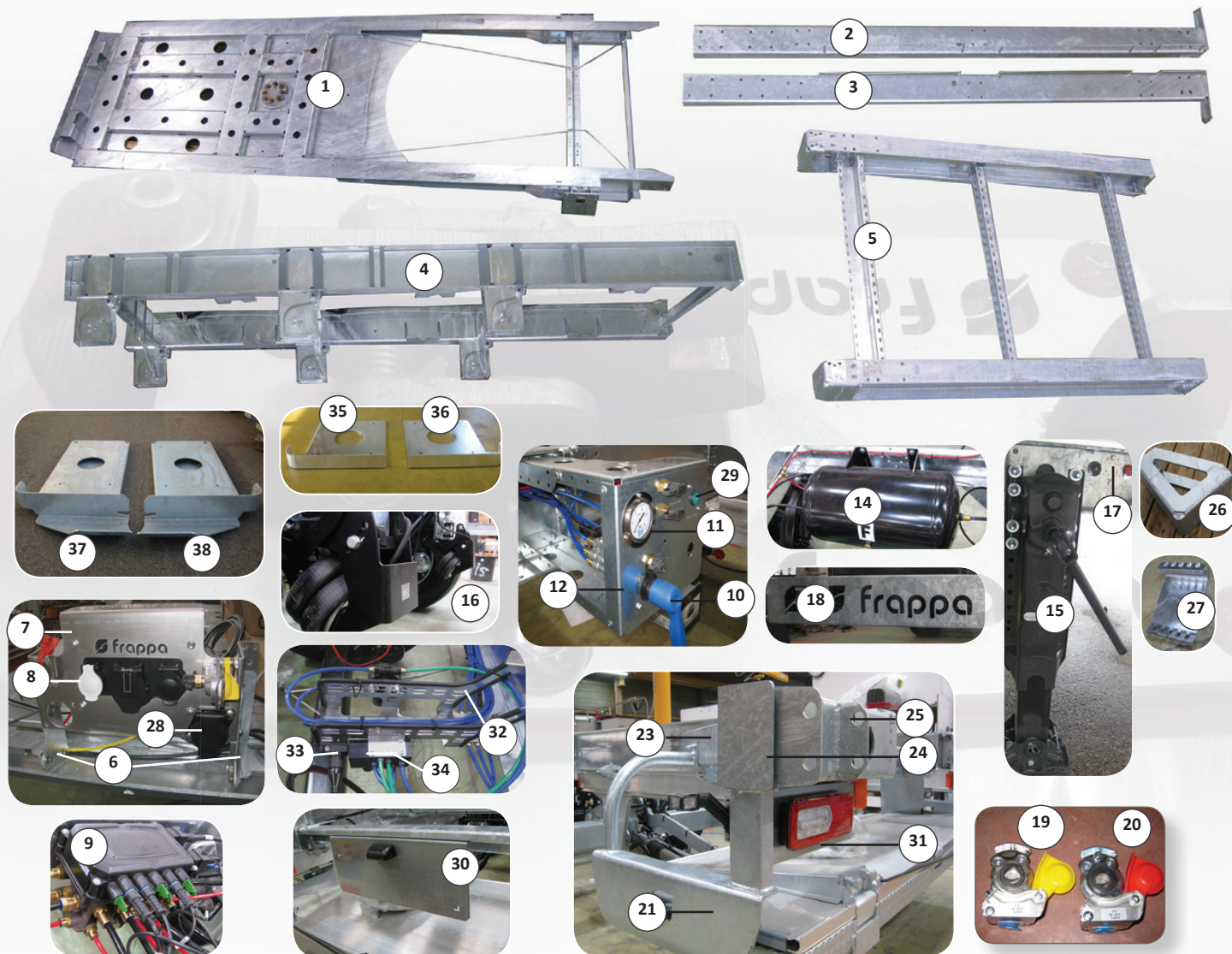

REP	DESIGNATION	DESCRIPTION	REF	UNITE
1	Partie avant galvanisée col de cygne (besoin n°fab)	<i>Galvanized front part with gooseneck</i>	1906200101	Unité
2	Empattement intermédiaire droit (besoin n°fab)	<i>Right intermediate impasto</i>	1906200202	Unité
3	Empattement intermédiaire gauche (besoin n°fab)	<i>Left intermediate impasto</i>	1906200203	Unité
4	Tridem (besoin n°fab)	<i>Tridem</i>	1906200301	Unité
5	Partie arrière (besoin n°fab)	<i>Rear part</i>	1906200401	Unité
6	Montant support de prise avant	<i>Front mount bracket</i>	1906201101	Unité
7	Tôle support main et prise 2016 512 x 115 x 240 mm	<i>Support plate for trailing arm 2016 512 x 115 x 240 mm</i>	5000343	Unité
8	Boite avant + faisceau central 15m + prise avant avec deriv	<i>Front box + central beam 15m + front socket with bypass</i>	6000976	Unité
28	CABLE ISO 7638 (EBS) POUR 12M HALDEX	<i>ISO 7638 (EBS) cable for 12 M</i>	5000250	Unité
9	Module EBS EB + Gen + DCV Stability	<i>EB + Gen + DCV Stability EBS Module</i>	5000408	Unité
10	Robinete monte et baisse colas + double circuit	<i>Tap up and down colas + double circuit</i>	5000401	Unité
11	Manomètre à aiguille avec raccord en T 6/8	<i>Needle manometer with T-connector 6/8</i>	5000405	Unité
12	Support monte baisse	<i>Support goes down</i>	1906201200	Unité
13	Liaison support monte baisse	<i>Liaison support goes down</i>	1906201201	Unité
14	Réservoir air 80L Acier brides soudées	<i>Air tank 80L Steel welded flanges</i>	5000392	Unité
15	Paire de béquilles 750mm, plaque double, patin S	<i>Pair of crutches 750mm, double plate, skate S</i>	5000396	Unité
16	Kit essieux relevable pour BPW (support + coussin)	<i>Lift axle kit for BPW (support + cushion)</i>	5000399	Unité
17	TrCM avec raccords - Plaque d'instruction	<i>Switch with fittings - instruction plate</i>	5000412	Unité
18	Traverse Frappa galvanisée entre béquilles	<i>Galvanized Frappa Traverse between crutches</i>	1906201100	Unité
19	Main d'air jaune avec soupape	<i>Coupling (Suzie) yellow hose with valve</i>	5000413	Unité
20	Main d'air rouge avec soupape	<i>Key - circuit breaker (entire circuit)</i>	5000414	Unité
21	Guide hayon gauche	<i>Left tailgate guide</i>	1906200903	Unité
22	Guide hayon droit	<i>Right tailgate guide</i>	1906200905	Unité
23	Bracon	<i>Reinforcement arm</i>	1906200501	Unité
24	Console support butoir	<i>Bumper support bracket</i>	1906200601	Unité
25	Support butoir double	<i>Double bumper support</i>	1906200701	Unité
26	Cale de Hayon	<i>Tailgate 's hold</i>	1906200901	Unité
27	Support butée de bras hayon	<i>Tailgate 's hold bumper support</i>	1906200907	Unité
29	Bouton poussoir + cable aux 7m essieu relevable	<i>Push button + cable aux 7m lift axle</i>	5000358	Unité
30	Support plaque immat centrale	<i>Central plate support</i>	1906201204	Unité
31	Support de feu arrière 7 fonctions (D ou G)	<i>7-function rear light support (R or L)</i>	1906201203	Unité
32	Support VNH	<i>Support VNH</i>	1906201202	Unité
33	Câble auxiliaire EBS Haldex 2M avec Connect	<i>Haldex 2M EBS Auxiliary Cable with Connect</i>	5000359	Unité
34	Valve de relevage d'essieu double circuit VEB	<i>VEB Double Axle Lift Valve</i>	5000467	Unité
35	Elargisseur droit standard pour châssis Frappa	<i>Standard right expander for Frappa chassis</i>	1906200106	Unité
36	Elargisseur gauche standard pour châssis Frappa	<i>Standard left expander for Frappa chassis</i>	1906200107	Unité
37	Elargisseur droit pour col de cygne inversé	<i>Standard right expander for inverted gooseneck</i>	1906200115	Unité
38	Elargisseur gauche pour col de cygne inversé	<i>Standard left expander for inverted gooseneck</i>	1906200114	Unité

### ACCESSOIRES ARRIERE - REAR ACCESSORIES

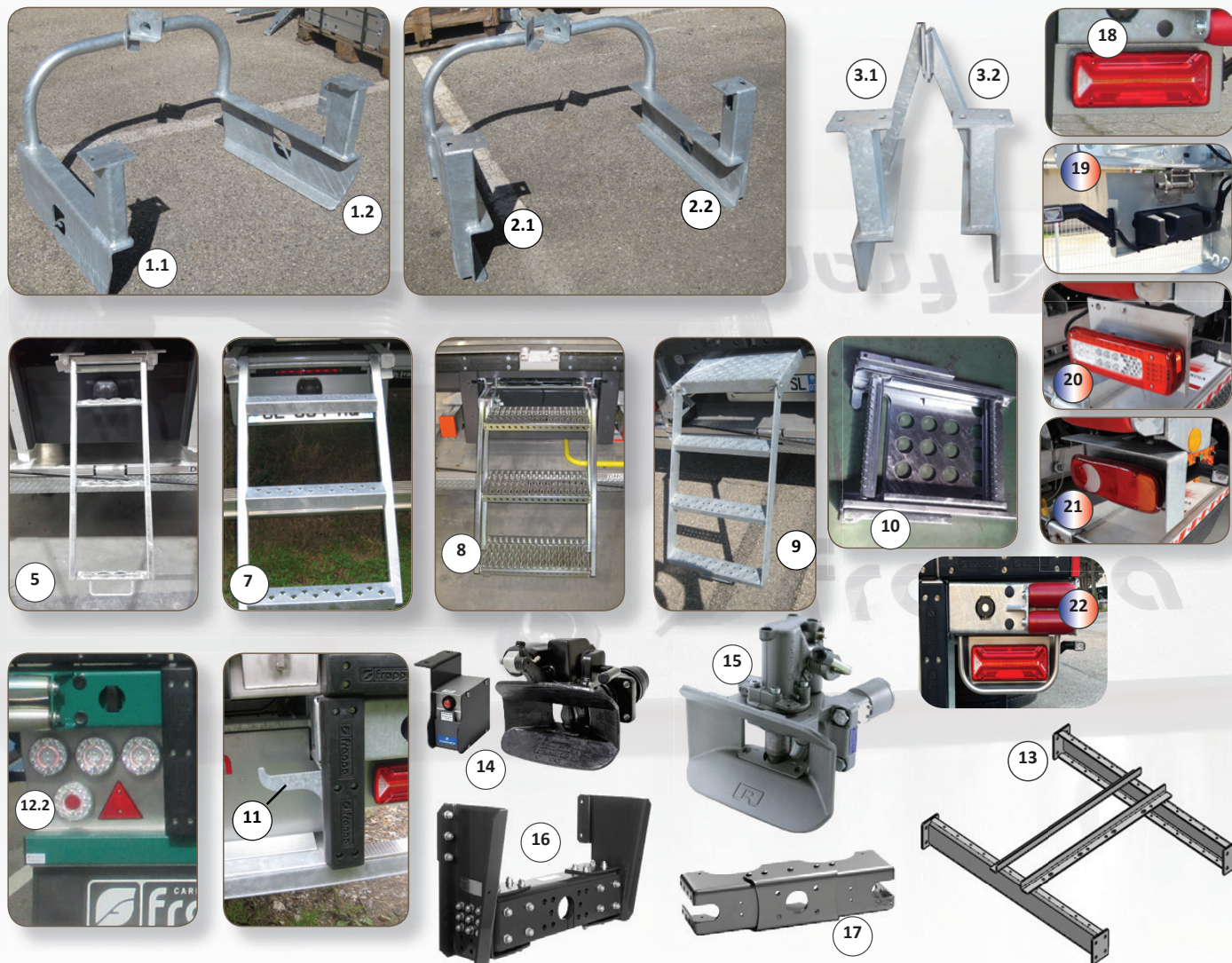



REP	DESIGNATION	DESCRIPTION	REF	UNITE
1.1	Guide de hayon galva gauche standart	<i>Standard left galvanized tailgate guide</i>	1906200903	Unité
1.2	Guide de hayon galva droit standart	Standard right galvanized tailgate guide	1906200905	Unité
2.1	Guide de hayon galva gauche renforcé	Reinforced left galvanized tailgate guide	1906200909	Unité
2.2	Guide de hayon galva droit renforcé	Reinforced right galvanized tailgate guide	1906200911	Unité
3.1	Guide de hayon galva gauche ancien modèle	Old model left galvanized tailgate guide	9800106	Unité
3.2	Guide de hayon galva droit ancien modèle	Old model right galvanized tailgate guide	9800107	Unité
5	Echelle 3 marches galva inclinable	3-steps galvanised tilting ladder	1000385	Unité
7	Escabeau coulissant 3 marches 70mm, larg 550mm	3-steps (70mm) slidding ladder - width 500mm	1001273	Unité
8	Escabeau coulissant 3 marches larg 600mm	3-steps hanging ladder - width 600mm	1000160	Unité
9	Escabeau inclinable 3 marches galva Frappa + marche palière	Tilting stepladder 3 steps galvanized Frappa	1908020900	Unité
10	Escabeau suspendu 3 marches pour porte latérale	Step ladder suspended 3 steps for side door	1001698	Unité
11	Crosse galva marche pied de véhicule	Galvanized stock vehicle foot step	5000693	Unité
12.1	Tôle inox support de feux (simple)	<i>Stainless steel light mounting panel (single)</i>	9800128	Unité
12.2	Tôle inox support de feux LED (3 parties)	<i>Stainless steel plate for LED round lights (3 parts)</i>	010	Unité
13	Support galva de réservoir d'air dans empattement	<i>Galvanized air tank support in the wheelbase</i>	1906201113	Unité
14	Crochet attelage pneumatique Din 50 19/26T Asservi	Din 50 19/26T Pneumatic Trailer Hitch	5000112	Unité
15	Crochet attelage pneumatique BNA 19/26T	BNA 19/26T pneumatic trailer hitch	5000094	Unité
16	Traverse support crochet DIN + joues longues	DIN hook support crossbar + long cheeks	5000108	Unité
17	Traverse support crochet BNA	BNA hook support crossbar	5000095	Unité
18	Support de feu inox arrière 7 fonctions (D ou G) SR	7-function rear light support (R or L)	1906201203	Unité
19	Support de feu inox arrière relevable SR	Folding rear SR light bracket		Unité
20	Support de feu inox arrière Porteur	Stainless steel light support Rear support		Unité
21	Support de feu galva casquette arrière Porteur	Galvanised light support rear cap Carrier		Unité
22	Support inox tubulaire pour feux arrière	Tubular stainless steel bracket for rear lights		Unité



ABSORBEUR CHOC - SHOCK ABSORBER

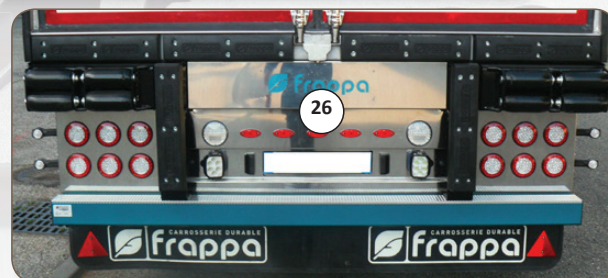
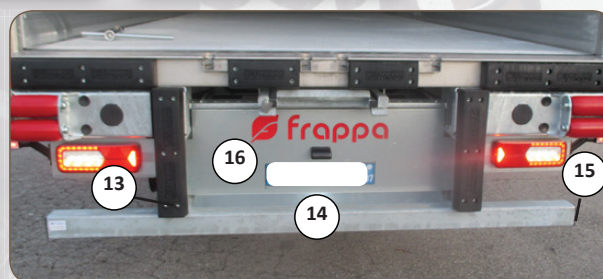
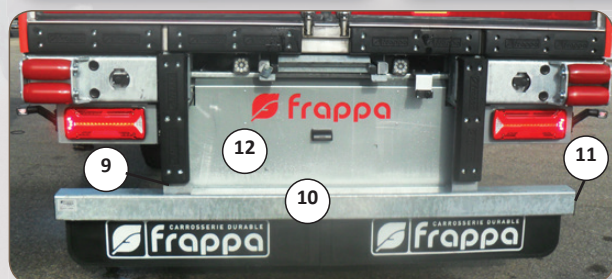
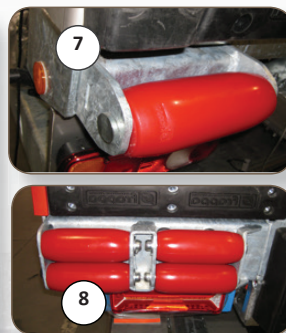
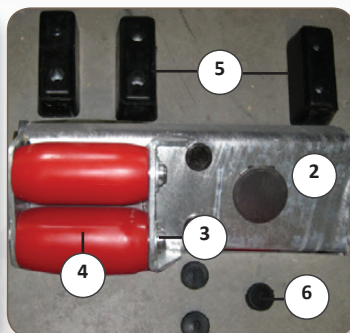
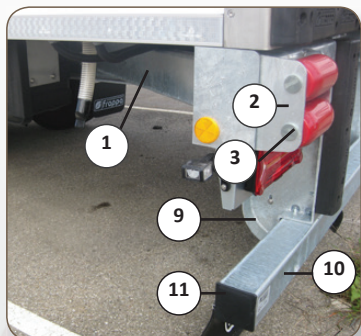

REP	DESIGNATION	DESCRIPTION	REF	UNITE
1	Bracons boulonnable galva pour arrière	Bolt-on galvanised braces for under-run bar rear	1906200501	Unité
2	Support galva rouleau - SR	Galvanised bracket for roller - trailer	1906200701	Unité
3	Axe de rouleau acier	Steel roller pin	9800101	Unité
4	Rouleau thermodur rouge	Red plastic roller	2000490	Unité
5	Butoir 200x80x80 pour support rouleaux acier	Buffer 200x80x80 for steel roller bracket	2000368	Unité
6	Bouchon F cylindrique	Cylindrical F end plug	2000025	Unité
7	Support galva simple rouleau - Porteur	Galvanised bracket for simple roller	1906120010	Unité
8	Support galva 2 x double rouleau - SR	Galvanised bracket for 2 x double roller	1906200703	Unité
9	Crosse galva de BAE 120x120 58R03 (sept 2021)	BAE galvanised underrun 120x120 58R03 (2021)	1906201120	Unité
10	Tube BAE galva 120x120 58R03 (sept 2021)	BAE galvanised underrun bar 120x120 58R03 (2021)	1906201122	Unité
11	Embout plastique de tube BAE 120x120	120x120 plastic tube end cap	1001976	Unité
12	Tôle centrale arrière pour BAE 120x120 58R03 (sept 2021)	Rear closing plate underrun bar 120x120 58R03 (2021)	5000702	Unité
13	Crosse galva de BAE 100x100 (avant 2021)	BAE galvanised underrun 100x100 (before 2021)	1906201103	Unité
14	Tube BAE galva 100x100 (avant 2021)	BAE galvanised underrun bar 100x100 (before 2021)	1906201104	Unité
15	Embout plastique de tube BAE 100x100	100x100 plastic tube end cap	1000396	Unité
16	Tôle centrale arrière pour BAE 100x100 (avant 2021)	Rear closing plate underrun bar 100x100 (before 2021)		Unité
17	Butoir caoutchouc 595x100x120 4 trous	Rubber buffer 595x100x120 4 holes	2000218	Unité
18	Butoir arrière plat Frappa SR 570x120x65 6 trous	Rear flat buffer - Frappa trailer 570x120x65 - 6 holes	2000361	Unité
19	Butoir arrière plat Frappa Port 570x90x65 6 trous	Rear flat buffer - Frappa trucks 570x90x65 - 6 holes	2000367	Unité
20	Butoir 1016 350x95x110	Buffer 1016 350x95x111	2000033	Unité
21	Butoir 1075 250x80x94	Buffer 1075 250x80x94	2000037	Unité
22	Butoir Frappa avec marche pied	Frappa Bumper with footboard	5000279	Unité
23	Butoir caoutchouc 200x150 h80	Rubber bumper - 200*150*80	2000468	Unité
24	Butoir absorbeur choc s.roll h1/horizontal 1 rouleau	Roller bumper	5000306	Unité
25	Absorbeur acier galva arrière	Rear steel absorber		Unité
26	Tôle de module arrière en inox polymirroi	Rear module sheet in poly mirror stainless steel		Unité

### ACCESSOIRES CHÂSSIS - CHASSIS ACCESSORIES

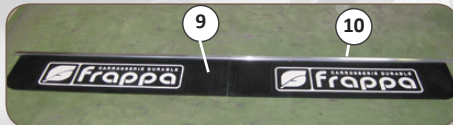
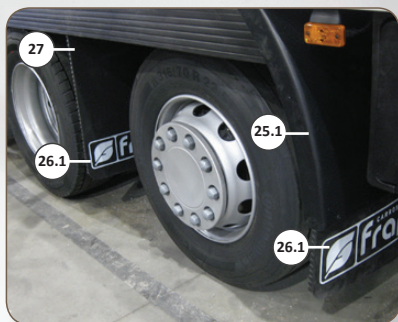
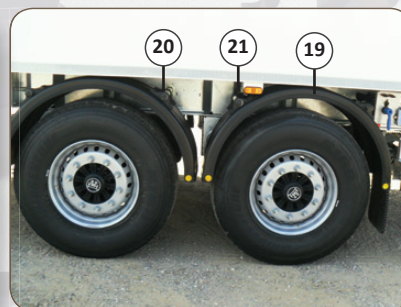
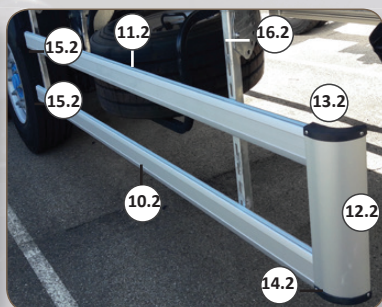
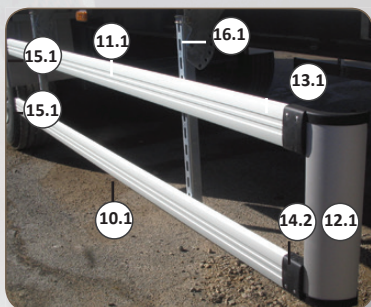
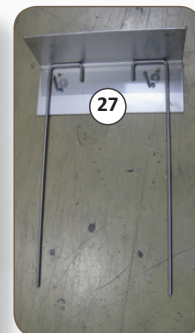
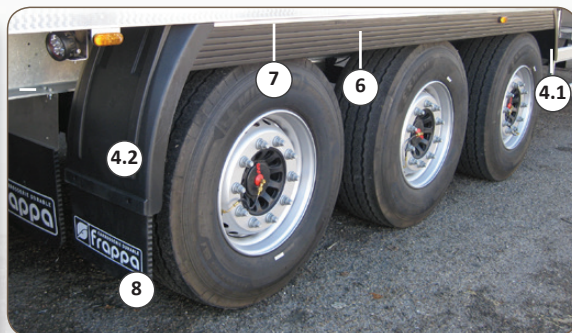
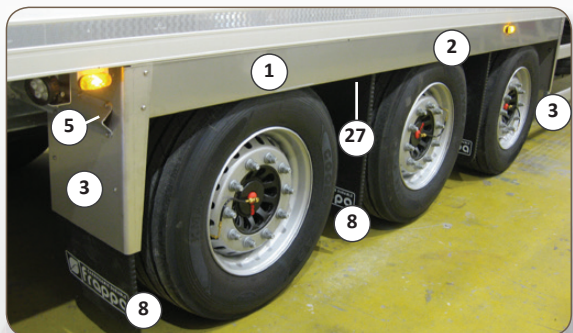

REP	DESIGNATION	DESCRIPTION	REF	UNITE
1	Bandeau inox arrière droit ou avant gauche	Stainless steel strip rear right hand or front left hand	1907020101	Unité
2	Bandeau inox arrière gauche ou avant droit	Stainless steel strip rear left hand or front right hand	1907020100	Unité
3	Aile inox arrière symétrique (toute position)	Symmetrical rear stainless steel fender (any position)	1907010106	Unité
4.1	Aileron 4640 (devant roue) SR	Mudguard 4640 (foreward of wheel) trailer	1000908	Unité
4.2	Aileron 4660 (derrière roue) SR	Mudguard 4660 (aft of wheel) trailer	1000360	Unité
5	Support equerre galva d'aile inox Frappa	Frappa galvanized steel wing bracket		Unité
6	Bavette jupe pvc dans bandeau inox 150mm	Mudflap skirt pvc in stainless steel strip 150mm	2000483	Unité
7	Profil alu équerre de fixation de bavette jupe	Aluminium square profile for retaining skirt mudflap	1000778	Unité
8	Bavette Frappa de roue 440x1000	Mudflap Frappa for 440x1000 wheel	2000311	Unité
9	Bavette Grand Routier (droite et gauche) 2590x450	Mudflap Longhaul (left and right)	2000370	Unité
10.1	Profil alu de pare cycliste (5 mètres) V1	Aluminium bar for safety bumper (5 meters) V1	1000797	Unité
11.1	Profil alu de pare cycliste (3 mètres) V1	Aluminium bar for safety bumper (3 meters) V1	1000798	Unité
12.1	Profil alu arrondi du bord de pare cycliste 513mm V1	Aluminium rounded upright for safety bumper 513mm V1	1000802	Unité
13.1	Embout avant haut gauche ou bas droit de P.C. V1	Front, end plug, upper left or lower right for safety bumper V1	1000800	Unité
14.1	Embout avant haut droit ou bas gauche de P.C. V1	Front, end plug, upper right or lower left for safety bumper V1	1000801	Unité
15.1	Embout arrière de pare cycliste V1	Rear, end plug for safety bumper V1	1000795	Unité
16.1	Support articulé de pare cycliste renforcé V1	Pivoting Bracket for reinforced safety bumper V1	1001193	Unité
	Bride de fixation de pare cycliste (vis M8x25 carré) V1	Mounting clip for safety bumper (screw M8x25 square) V1	1000794	Unité
10.2	Profil alu de pare cycliste (5 mètres) V2	Aluminium bar for safety bumper (5 meters) V2		Unité
11.2	Profil alu de pare cycliste (3 mètres) V2	Aluminium bar for safety bumper (3 meters) V2		Unité
12.2	Profil alu arrondi du bord de pare cycliste 513mm V2	Aluminium rounded upright for safety bumper 513mm V2		Unité
13.2	Embout avant haut gauche ou bas droit de P.C. V2	Front, end plug, upper left or lower right for safety bumper V2		Unité
14.2	Embout avant haut droit ou bas gauche de P.C. V2	Front, end plug, upper right or lower left for safety bumper V2		Unité
15.2	Embout arrière de pare cycliste V2	Rear, end plug for safety bumper V2		Unité
16.2	Support articulé de pare cycliste renforcé V2	Pivoting Bracket for reinforced safety bumper V2		Unité
19	Aile enveloppante thermoplastique 420x635x1995	Enveloping thermoplastic wing 420x635x1995	5000654	Unité
20	Tube zingué droit d'aile enveloppante	Wraparound wing right zinc-plated tube	5000655	Unité
21	Tube zingué deport 100 d'aile enveloppante	Zinc-plated tube offset 100 of wraparound wing	5000656	Unité
23	Aileron plastique seul type LECI	Mudguard LECI	1001227	Unité
24	Barre de fixation aileron LECI	Mudguard fixing bar	010	Unité
25.1	Aileron L 690 X H600 gros porteur	Mudguard 690W x 600H large truck	1000364	Unité
25.2	Aileron L 600 X H500 moyen porteur	Mudguard 600W x 500H medium truck	1000362	Unité
26.1	Bavette gros Porteur 690X1000 logo Frappa	Mudflap large truck 690x1000 Frappa logo	2000214	Unité
26.2	Bavette moyen Porteur 610X1000 logo Frappa	Mudflap medium truck 610x1000 Frappa logo	2000213	Unité
27	Support bavette entre roue	Bracket for mudflap between wheels	1907070001	Unité
29	Support tube rond de pare cycliste	Round bracket for safety bumper	1001455	Unité
30	Système de bavette escamotable	Retractable flap system		Unité

COFFRE RANGEMENT - TOOL BOX

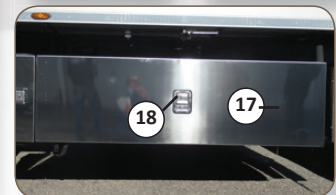
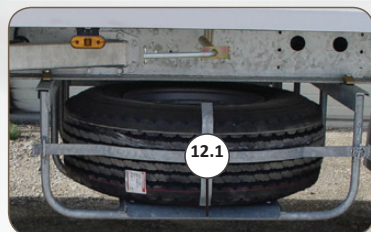
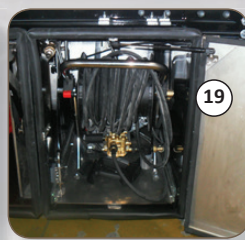
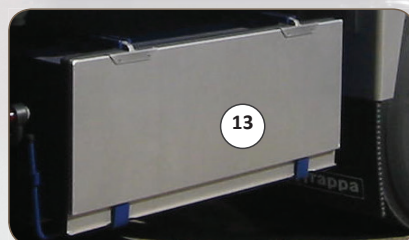
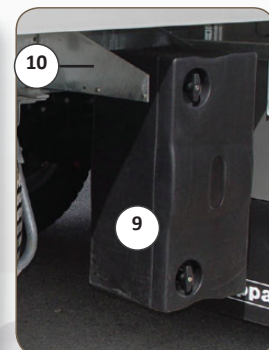
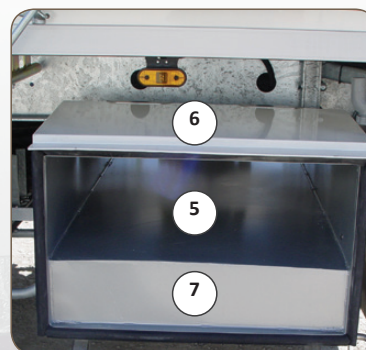

REP	DESIGNATION	DESCRIPTION	REF	UNITE
1	Coffre à palettes Frappa corps acier (36 palettes)	<i>Anodised pallets carrier (36 pallets)</i>		Unité
2	Porte blanche de coffre à palette	<i>Door for pallets carrier - white</i>		Unité
3.1	Carenage droit de range palette alu laqué blanc	<i>Right hand fairing for pallets storage - aluminium white lacquer</i>	1909010300	Unité
3.2	Carenage gauche de range palette alu laqué blanc	<i>Left hand fairing for pallets storage - aluminium white lacquer</i>	1909010301	Unité
4	Coffre à extincteur	<i>Box for extinguisher</i>	1000103	Unité
5	Coffre porte transpalette	<i>Anodised pallets carrier (36 pallets)</i>	1909050500	Unité
6	Porte inox de coffre transpalette	<i>Stainless steel door for pallet carrier</i>	1909050404	Unité
7	Joint de coffre	<i>Seal for carrier</i>	2000260	Mètre
8	Coffre à outils plastique 600x510x430 (porteur)	<i>Plastic toolbox 600x510x430 (truck)</i>	1000792	Unité
9	Coffre à outils plastique 750x360x350 (SR)	<i>Plastic toolbox 750x360x350 (trailer)</i>	1000791	Unité
10	Support inox arrière de coffre outils plastique	<i>Rear inox bracket for plastic toolbox</i>	1908080108	Unité
12.1	Porte roue de secours double en panier galva	<i>Double spare wheel carrier - galvanised basket model</i>	1907090201	Unité
12.2	Porte roue secours simple	<i>Single spare wheel holder</i>	5000194	Unité
13	Porte roue de secours version coffre	<i>Spare wheel carrier - box model</i>	1907080402	Unité
14	Réservoir d'eau rond + supports	<i>Water dispenser + brackets</i>	1000407	Unité
15	Coffre à batterie Galva Frappa	<i>Frappa Galvanized Battery box</i>		Unité
16	Mécanisme relevage assistée de porte coffre	<i>Boot door power lift mechanism</i>		Unité
17	Porte inox poly miroir de coffre à palette	<i>Stainless steel poly mirror door for pallet box</i>		Unité
18	Poignée verrouillage de coffre à palette	<i>Paddle trunk lock handle</i>	1001952	Unité
19	Coffre inox rangement avec tiroir coulissant	<i>Stainless steel storage box with sliding drawer</i>		Unité



HAYON - TAILGATE





REP	DESIGNATION	DESCRIPTION	REF	UNITE
1	Hayon à colonne 2000kg	2000kg column tailgate	9300280	Unité
2	Barrière latérale de plateau de hayon rabattable	Tailgate tray side barrier		Unité
3	Centrale hydraulique de hayon à colonne	Column tailgate hydraulic unit		Unité
4	Hayon traditionnel 2500kg avec plateau isolé	Traditional tailgate 2500kg with insulated tray		Unité
5	Hayon rétractable 3000kg avec prédispo fix accessoire	3000kg retractable tailgate with accessory attachment		Unité
6	Barrière latérale Frappa de plateau de hayon	Tailgate Tray Frappa Side Barrier		Unité
7	Rampe alu Frappa de plateau de hayon	Tailgate tray Frappa aluminum ramp		Unité
8	Joint d'étanchéité pour hayon traditionnel	Gasket for traditional tailgate	9300252	Unité
9	Profil alu pour joint étanchéité pour hayon traditionnel	Aluminum profile for traditional tailgate seal	9300251	Unité
10	Prise standard (avec couvercle et tétine) d'alimentation batterie hayon	Standard plug (with cover and nipple) for tail-lift battery charging	6000673	Unité
11	Prise plate (anderson) d'alimentation batterie hayon (demande du client)	Flat plug (Anderson) for tail-lift battery charging (special order)	6000728	Unité
12	Prise hayon socle plastique noir femelle type Fenwick	Tailgate socket black plastic female Fenwick type	6000433	Unité
13	Prise standard d'alimentation batterie hayon	Standard plug for tail-lift battery charging		Unité
14	Télécommande hayon Dhollandia	Remote control tail-lift Dhollandia	9300063	Unité
15	Cordon hélycord avec fiche soudé (câble entre tracteur et SR pour alim batterie hayon)	Coiled cable with soldered plug (between tractor and trailer to charge battery)	6000674	Unité
16	Commande extra plate sans relais	Extra flat control without relay	9300222	Unité
17	Plaque inox protection de commande extra plate	Extra flat stainless steel control protection plate		Unité
18	Prise socles 7 broches femelle	7-pin female socket	6000307	Unité
19	Gamelle polyester + insert pour commande hayon	Polyester bowl + insert for tailgate control	1922040402	Unité
20	Feu balisage bleu	Blue beacon light		Unité
21	Boîtier 2 boutons fixes encastré dans panneau	2 button fixed panel-mounted box	9300348	Unité
22	Cale droite Frappa de hayon rétractable avec support	Right retractable tailgate wedge with support	1906200912	Unité
	Cale gauche Frappa de hayon rétractable avec support	Left retractable tailgate wedge with support	1906200913	Unité

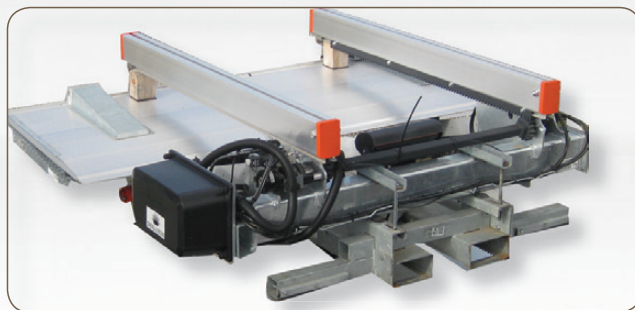

**Nous disposons de hayon standard en stock avec ou sans option suivant les séries de véhicules en cours de fabrication**

**DHSM-(R) 2000kg 2400 x 1700**  
**DHSM-R 3000kg 2400x1900**  
**DHSV 2000kg 2400x1700**

REP	DESIGNATION	REF	QUANTITE	UNITE



CELLULE FRIGO EXT - REFRIGERATION BODY

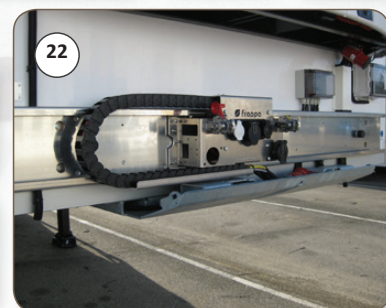
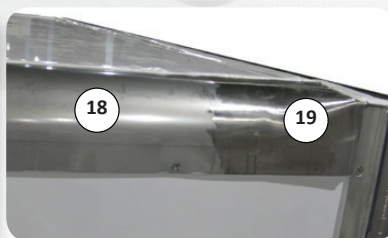
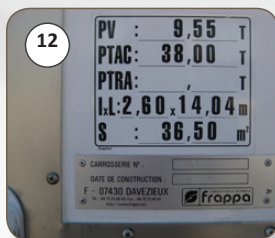
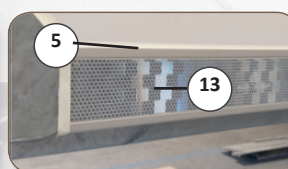
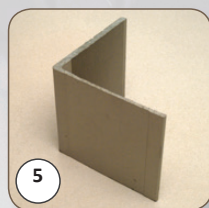
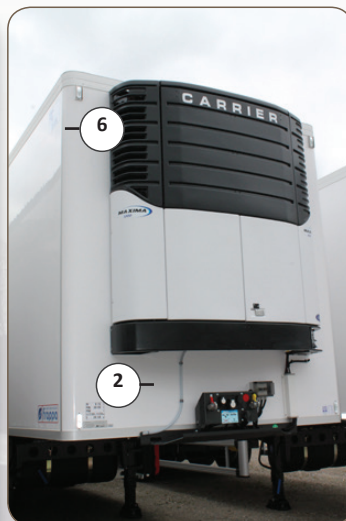
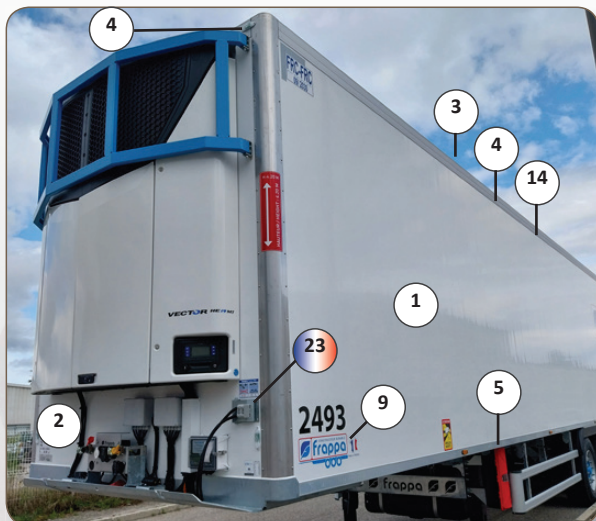

REP	DESIGNATION	DESCRIPTION	REF	UNITE
1	Panneau latéral standard Ep 60mm	<i>Side Panel standard 60mm thickness</i>	1902030002	M <sup>2</sup>
2	Face avant standard	<i>Front wall standard</i>	1901020104	Unité
3	Pavillon standard Ep 85mm	<i>Standard roof - 85mm thickness</i>	1904020300	M <sup>2</sup>
4	Profil aluminium haut de caisse Ext 140x60 ( 2018 )	<i>Upper aluminium profile external ( 2018 )</i>	1001734	Unité
5	Profil aluminium bas de caisse Ext en L ( 2010 )	<i>Upper aluminium profile external L shape ( 2010 )</i>	1000952	Unité
6	Profil ALU couvre joint anodisé 30x25 L= 5600mm	<i>Protection for white LED marker light</i>	1000602	Unité
7	Vis autoformeuse TORX 6x50	<i>Adhesive waterproofing Butyl L=60mm</i>	9700742	Unité
8	Butoir de protection de feu gabarit avant	<i>Bumper light protection template before</i>	2000488	Unité
9	Marquage pub FRAPPA 2018 500x190	<i>Decal FRAPPA 2018 500x190</i>	1001247	Unité
10	Embout PVC typé marée	<i>PVC End piece, marine quality</i>	1001304	Unité
11	Robinet de siphon	<i>Drain tube Tap</i>	1000555	Unité
12	Plaque constructeur ATP ( 2009 ) + Autocollant	<i>Constructor plate ATP (2009) + sticker</i>	1001103	Unité
	Bande rétroréfléchissante jaune	<i>Reflective yellow strip</i>	1000521	Mètre
13	Bande rétroréfléchissante blanche	<i>Reflective white strip</i>	1000549	Mètre
14	Rivet fut étanche alu 4x11	<i>Water tight aluminium rivet 4x11</i>	9700772	Unité
15	Plage inox cabine porteur	<i>Gateway stainless steel cabin</i>	1910010200	Unité
16	Echelle d'accès au groupe cabine porteur	<i>Scale of access to the cabin crew group</i>	1910020200	Unité
17	Marquage pub «Attention Angles morts» 170x240	<i>"Warning Blind Angles" advertising marking 170x240</i>	1001938	Unité
18	Profil inox renforcement angle caisse 60° (3m)	<i>Stainless steel profile reinforcement box angle 60° (3m)</i>		Unité
19	PRH+ inox extrémité arrière profil haut	<i>Stainless steel high profile rear end deflector</i>		Unité
20	Embout PVC typé marée	<i>PVC End piece, marine quality</i>	1001304	Unité
21	Robinet de siphon	<i>Drain tube Tap</i>	1000555	Unité
22	Main d'air mobile + bras suiveur	<i>Follower plate for air plugs</i>		Unité
23	Support de prise hayon type pince	<i>Clamp-type tailgate socket support</i>	1001748 1001749	+ Unité

CELLULE FRIGO INT - REFRIGERATION BODY

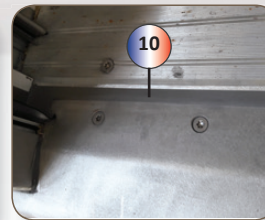
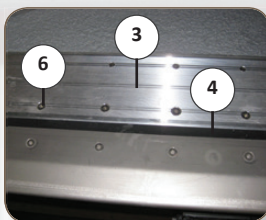
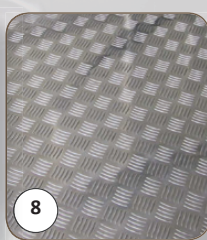
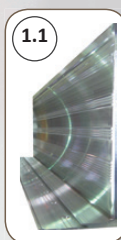
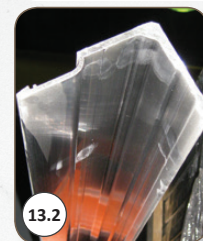
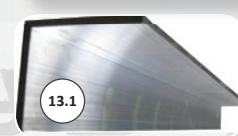
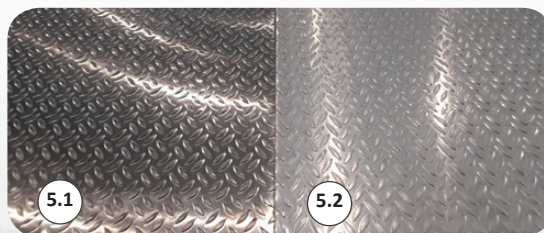
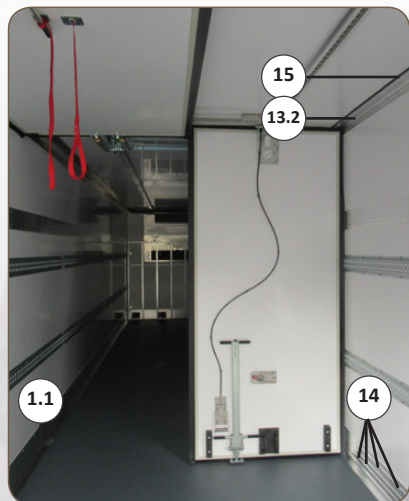

frappa

REP	DESIGNATION	DESCRIPTION	REF	UNITE
1.1	Profil alu 250x80 queue d'aronde L= 13 450mm	Aluminium profile 250x80 dovetail L= 13450	1001230	Unité
1.2	Profil alu 250x38 (pour plancher alu) L= 13 450mm	Aluminium profile 250x38 (for aluminium flooring) L= 13450	1001313	Unité
1.3	Profil alu 320x38 (grande hauteur) L=13 450mm	Aluminium profile 320x38 (high height) L = 13 450mm	1001941	Unité
2	Joint d'étanchéité double face 19mm	Double-sided Strip sealing 19mm	2000366	Mètre
3	Profil alu seuil de plancher 148mm	Aluminium scuff-plate profile 148mm	1001318	Unité
4	Joint de rupture pont thermique	Thermal break strip	2000357	Unité
5.1	Tôle alu plancher grain de riz 13370x2467mm	Aluminium sheeting, rice grain for floor 13370x2467	8000225	Plaques
5.2	Tôle alu plancher grain de riz Piek 13370x2467mm	Aluminium sheeting, piek rice grain for floor 13370x2467		Plaques
5.3	Tôle alu plancher gripster 12370x2467mm	Aluminium sheeting, gripster for floor 12370x2467	8000696	Plaques
6	Vis inox TFHC 8x40	Stainless steel screws TFHC 8x40	9700775	Unité
7	Oméga de protection de face avant	Stand-off protective front wall	1901030100	Unité
8	Tôle alu damier seuil	Aluminium sheeting for sill	8000275	Unité
9	Tôle inox larmée de seuil (spécial)	Sheet steel rice grain threshold		Unité
10	Joint de rupture pont thermique mastic coulé	Thermal break seal cast mastic	9400455 + 7000420	Unité
12	Volet d'aération 110x335	Ventilation flap 110x335	1000517	Unité
13.1	Cornière alu 50x50x4	Aluminium corner 50x50x4	8000289	Unité
13.2	Profil aluminium haut de caisse int 2012 L= 6700mm - 90x65	Aluminium upper profile - internal 2012 L= 6700	1001303	Unité
14	Rivet Monobolt acier 6.4x19	Steel rivet Monobolt 6.4x19	9700574	Unité
15	Joint intérieur haut de caisse EPDM	Upperseal internal EPDM	2000371	Mètre
16	Butoir de protection de grille de face avant	Front face grille protection bumper	2000489	Unité
17	Profil en C 80x40x20x3 galva L= 10 800mm	C-profile 80x40x20x3 galvanized L= 10800	8000296	Unité
18	Rail aluminium Profil Easy Bonny Lg 10m90	Aluminum rail Profile Easy Bonny Lg 10m90	1001852	Unité
19	Equerre inox renfort face avant SR	Equerre inox renfort face avant SR	1001428	Unité

### CELLULE FOURGON - VAN BODY





REP	DESIGNATION	DESCRIPTION	REF	UNITE
1	Coquille alu angle avant Fourgon	<i>Aluminum shell front angle Van</i>	1001886	Unité
2	Profil alu haut et montant avant Fourgon	<i>Van upper and front aluminum profile</i>	1001942	Unité
3	Profil alu bas de caisse extérieur lg 6.72m	<i>Aluminum exterior sill profile length 6.72m</i>	1000952	Unité
4	Face avant Fourgon (N° fab)	<i>Van front panel (Fab N°)</i>		Unité
5	Panneau latéral Fourgon (N° fab)	<i>Van side panel (Fab no.)</i>		Unité
6	Peau Opaline pavillon Fourgon	<i>Van opaline skin roof</i>	1940010607	Unité
7	Pavillon isolé de Fourgon (N° fab)	<i>Isolated roof of Fourgon (Fab N°)</i>		Unité
8	Plaque de plancher CPPA 2500x 1525 Ep à définir	<i>2500x1525 CPPA floor plate thickness to be defined</i>		Unité
9	Latte de bois pour plancher Oméga bois dur	<i>Hardwood Omega wood slat</i>		Unité
10	Oméga pour plancher Oméga bois dur	<i>Omega for omega hardwood floor</i>		Unité
11	Cornière galva plinthe bas de caisse int	<i>Galvanized angle plinth inner sill</i>		Unité
12	Profil alu bas de caisse int 320x38	<i>Aluminum inner lower profile 320x38</i>	1001941	Unité
13	Cadre arrière Fourgon pour 2 portes battantes	<i>Fourgon rear frame for 2 hinged doors</i>		Unité
14	Cadre arrière Fourgon pour 4 portes battantes	<i>Van rear frame for 4 hinged doors</i>		Unité
15	Cadre arrière Fourgon pour hayon traditionnel	<i>Van rear frame for traditional tailgate</i>		Unité
16	Cadre arrière Fourgon pour porte relevante	<i>Van rear frame for lift-up door</i>		Unité
17	Porte arrière de fourgon type 2 battants	<i>2-leaf van rear door</i>		Unité
18	Porte arrière de fourgon type 4 battants	<i>4-leaf van rear door</i>		Unité
19	Porte arrière relevante de fourgon	<i>Lift-up rear door</i>		Unité
20	Défecteur type coin-carré	<i>«Corner-square» deflector</i>		Unité
21	Profil alu jet d'eau latéral du pavillon	<i>Aluminum roof side water jet profile</i>		Unité

### AMENAGEMENT INTERIEUR - FITTINGS INTERNAL

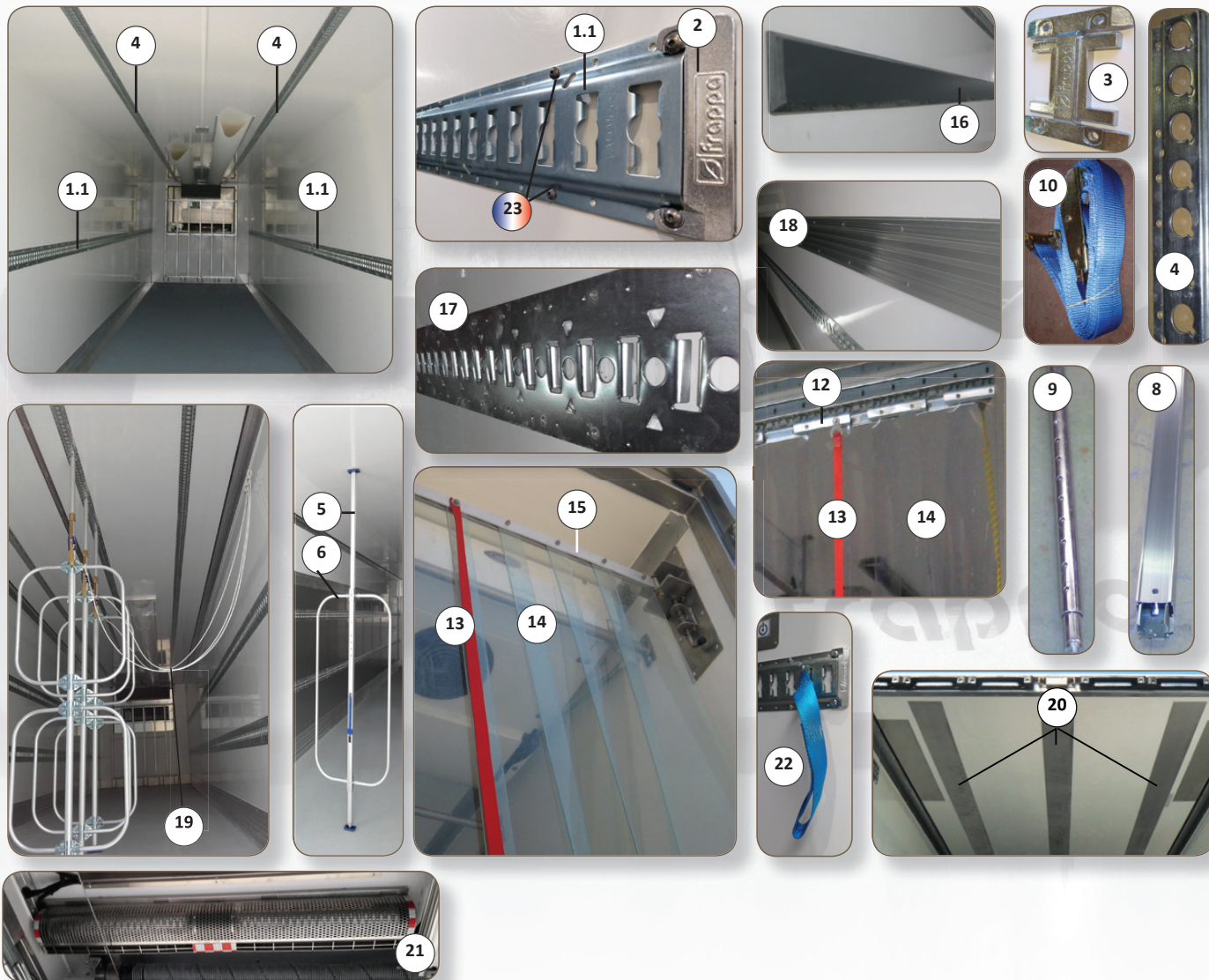

REP	DESIGNATION	DESCRIPTION	REF	UNITE
1.1	Rail arrimage universel omega zingué L= 3048mm	Universal load securing rail, zinc coated L= 3048	1000381	Unité
1.2	Rail arrimage universel inox L= 4430mm	Universal load securing rail, stainless steel L=4430	1001276	Unité
2	Embout alu de fin rail universel Frappa	Aluminium end piece for universal rail, Frappa	1001337	Unité
3	Embout alu de liaison rail universel Frappa	Aluminium joining end piece for universal rail Frappa	1001336	Unité
4	Rail arrimage pavillon zingué	Load securing roof rail, zinc coated L= 3048	1000382	Unité
5	Barre à crémaillère - ERGO BAR	Toothed bar - CARGO STABILIZER	1000431	Unité
6	Set d'arceau complet pour ERGO BAR	Complete hoop set for CARGO STABILIZER	1000432	Unité
7	Demi grille amovible zingué	Removable Half grill, zinc coated	1917050201	Unité
8	Barre alu télescopique carré	Aluminium telescopic bar, square section	1000226	Unité
9	Barre acier télescopique ronde	Telescopic steel bar, round section	1000060	Unité
10	Sangle 45mm avec levier pour arrimage	45mm strap with tensioning lever	1000269	Unité
12	Demi rideau polaire coulissant	Sliding strip curtain mount	1917020203	Unité
13	Sangle de déverrouillage 80cm rouge	Release Strap 80cm - red	1000272	Unité
14	Lanière PVC 190x2 (bobine de 50m)	PVC Strip 190x2 (50m roll)	1001440	Mètre
15	Système de rideau polaire pivotant	Swinging strip curtain	1917020000	Unité
16	Bande PVC gris 2230x98x5	PVC plastic grey colored strip 2230x98x5	1001436	Unité
17	Rail arrimage combi plat zingue L=3048 mm 182mm	Flat zinc plated Loading rail L=3048mm 182mm	1001596	Unité
18	Profil alu plinthe 150 lg 4500 mm 1.16kg/ml	Baseboard aluminium profile - 4500mm long	1001311	Unité
19	Kit cable antivol pour poutre ou cargo sta	Anti-theft kit for bars or cargo sta		Unité
20	Bande alu grain riz anti dérapante	Non-slip rice grain aluminum band		Unité
21	Rideau d'air arrière 24v ou 12v largeur 780 à 1200mm	Rear air curtain 24v or 12v width 780 to 1200mm	1001725-1001851	Unité
22	Sangle boucle 200mm avec attache arrimage	200mm loop strap with tie-down fastener	1001996	Unité
23	Vis acier autoperf 5.5x30 tête bombée Torx T25	Autoperf steel screw 5.5x30 domed head Torx T25	9701051	Unité



DOUBLE ETAGE - DOUBLE FLOOR

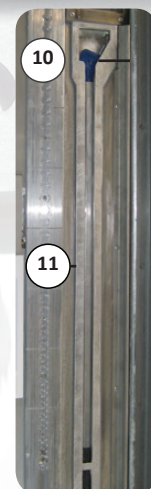
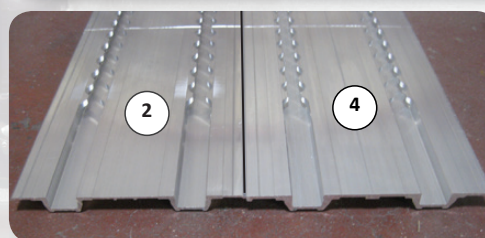
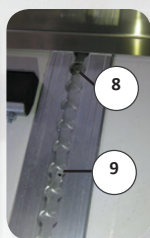

REP	DESIGNATION	DESCRIPTION	REF	UNITE
1	Poutre alu double étage	<i>Double deck aluminum beam</i>	1001282	Unité
2	Rail double de double étage ATD standard	<i>Standard ATD Double Deck Double Rail</i>	1001281	Unité
3	Rail Simple de double étage ATD standard	<i>Standard ATD Double Deck Single Track</i>	1001280	Unité
4	Rail double de double étage ATD2 Spécif	<i>ATD2 Double Deck Double Rail Specif</i>	1001409	Unité
5	Rail simple de double étage ATD2 Spécif	<i>ATD2 Double Deck single Rail Specif</i>	1001410	Unité
6	Butée alu bas de rail	<i>Aluminum bottom rail stop</i>		Unité
7	Rivet monobolt tête fraisée 6.4	<i>Monobolt rivet countersunk head 6.4</i>	9700716	Unité
8	Vis inox butée haut rail	<i>High rail stopper stainless steel screw</i>		Unité
9	Rivet avex tête fraisée	<i>Rivet with countersunk head</i>	9700739	Unité
10	Baguette de déverrouillage de double plancher	<i>Double floor release strip</i>	1000049	Unité
11	Support encastré pour baguette déverrouillage	<i>Recessed support for unlocking rod</i>		Unité

### CLOISON - PARTITION

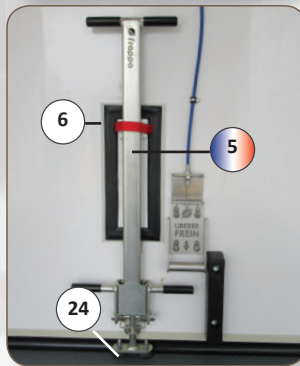
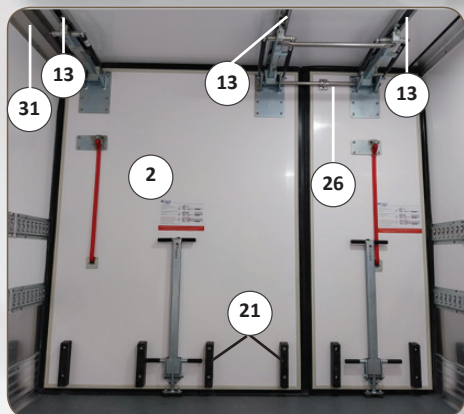
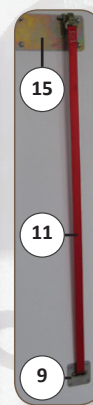
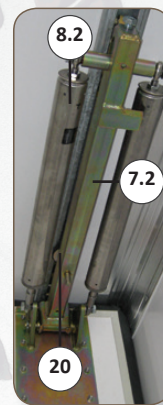
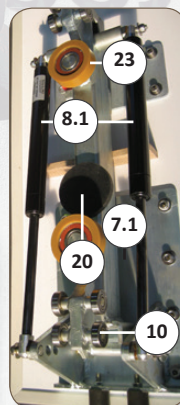
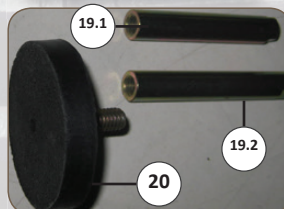
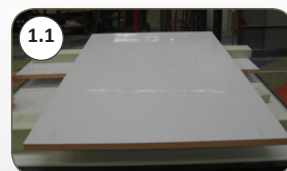
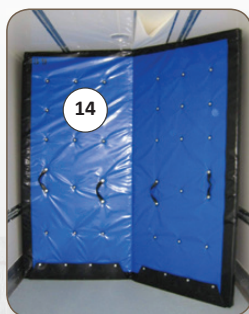
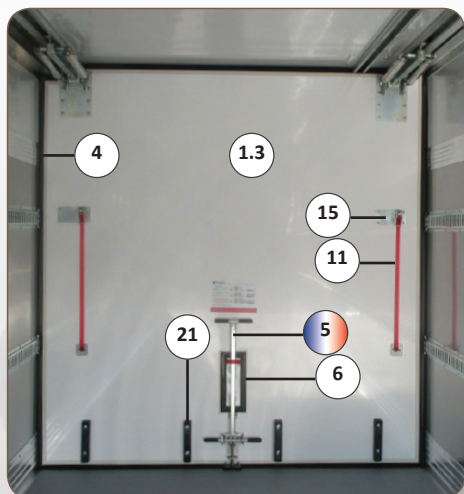

REP	DESIGNATION	DESCRIPTION	REF	UNITE
1.1	Cloison nue	<i>Bare Bulkhead</i>	1920020000	Unité
1.2	Cloison jointée	<i>Bulkhead with gasket</i>	1920020001	Unité
1.3	Cloison complète (joint+poignée+relevage) SR	<i>Complete bulkhead</i>	1920020002PR	Unité
	Cloison complète (joint+poignée+relevage) Port	<i>Complete bulkhead</i>	1920020003PR	Unité
2	½ ou 2/3 Cloison jointée	<i>Gasketed half bulkhead</i>	1920020104-J	Unité
4	Joint de cloison L=2700mm	<i>Gasket W=2700mm</i>	2000171	Unité
5	Verrouillage à compensation de cloison Easy Bonny	<i>Easy Bonny vertical partition lock</i>	1001945	Unité
6	Portillon de décompression	<i>Decompression flap</i>	1000825	Unité
7.1	Système relevage assisté compas gaz 2006	<i>Assisted lifting mechanism, gas strut 2006</i>	1000910	Unité
7.2	Système relevage assisté vérin mécanique	<i>Mechanical lifting mechanism, jack assisted</i>	1000909	Unité
8.1	Compas à gaz 2500N	<i>Gas strut 2500N (wide bulkhead)</i>	1000483	Unité
8.2	Vérin à ressort inox L= 780mm	<i>Stainless steel Jack sprung L=780mm</i>	1000827	Unité
9	Guide de sangle de déverrouillage de cloison	<i>Strap guide for bulkhead unlocking</i>	9800098	Unité
10	Roulement 620Z (rail 80x40x20) (2006)	<i>Bearing 620Z (rail 80x40x20) (2006)</i>	1000266	Unité
11	Sangle de déverrouillage 800mm rouge	<i>Unlocking strap 80cm red</i>	1000912	Unité
	Plinthe alu 150 mm protection bas cloison	<i>Aluminium strip 150mm for bulkhead base protection</i>	1001311	Unité
13	Profil en C galva 80x40x20x3 L= 10800mm	<i>Galvanized C-profile 80x40x20x3 (L= 10.80M)</i>	8000296	Mètre
14	Cloison souple	<i>Mattress bulkhead</i>	1000970	Unité
15	Verrouillage horizontal de cloison	<i>Horizontal lock for bulkhead</i>	1000911	Unité
18	Butée caoutchouc 73x40x30	<i>Rubber stop 73x40x30</i>	2000359	Unité
19.1	Axe frein de cloison SR	<i>Bulkhead brake shaft - Trailer</i>	1001022	Unité
19.2	Axe frein de cloison Porteur	<i>Bulkhead brake shaft - Truck</i>	1001023	Unité
20	Butée cylindrique diam 80 frein cloison	<i>Cylindrical stop, diameter 80 for bulkhead brake</i>	1001026	Unité
21	Butoir de cloison petit modèle 200x50x50 mm	<i>Partition bumper small model 200x50x50 mm</i>	2000508	Unité
22	Relevage de cloison pivotant	<i>Pivoting partition lifting</i>	1001268	Unité
23	Galet centreur cloison	<i>Pebble for partition centering</i>	1001435	Unité
24	Butée cylindrique diam 40 - h25mm avec tige filetée	<i>Cylindrical stop, diam 40mm Height 25mm with threaded shaft</i>	2000380	Unité
25	Crochet maintien de cloison en hauteur	<i>Hanging hook of partition in height</i>	1920050200	Unité
26	Axe acier bichromaté diam 20 - L=820mm	<i>Bichromated steel axle, diam 20mm length 820</i>	1001186	Unité
27	Omega alu laqué blanc protection cloison	<i>Aluminium protection for partition</i>	1920030100	Unité
28	Système de liaison cloison 1/3 - 2/3 (Jumelage)	<i>Twining material for 1/3-2/3 partition</i>		Unité
29	Poignée de manoeuvre barre prise en main	<i>Manoeuvring handle grip bar</i>	1001739	Unité
30	Poignée de manoeuvre barre droite	<i>Right-hand bar operating handle</i>	1001946	Unité
31	Tôle alu cache tuyau pour multi-temp 3m	<i>Aluminium pipe cover for multi-temp 3m</i>	1923070000	Unité

CLOISON - PARTITION

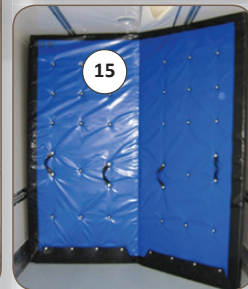
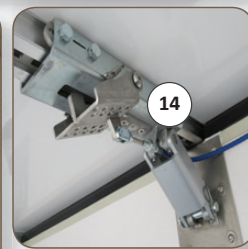
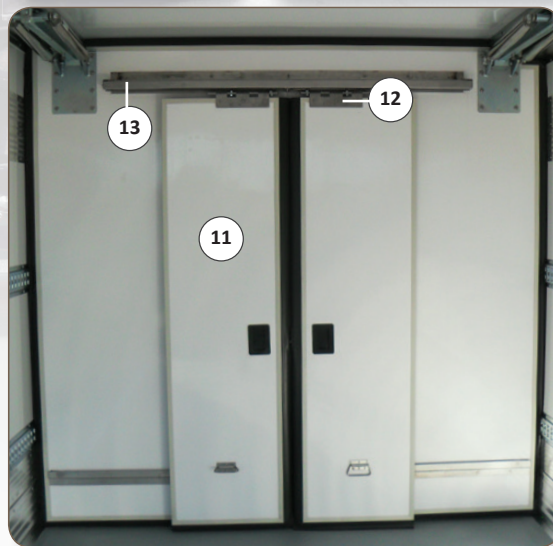
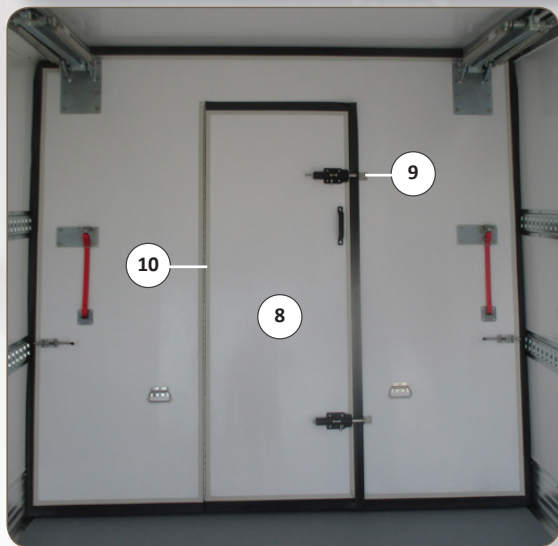
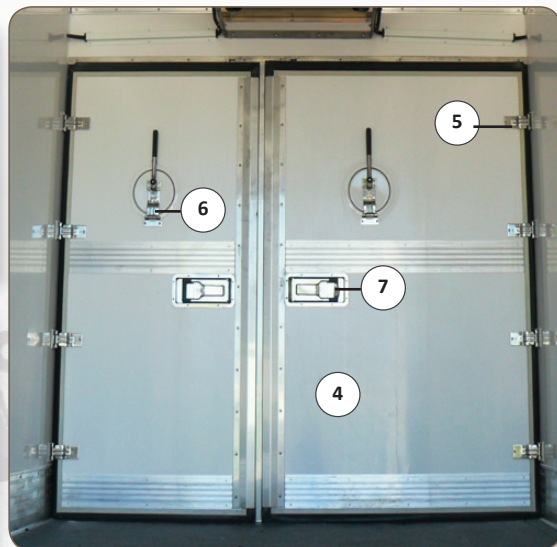
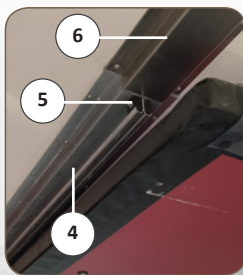
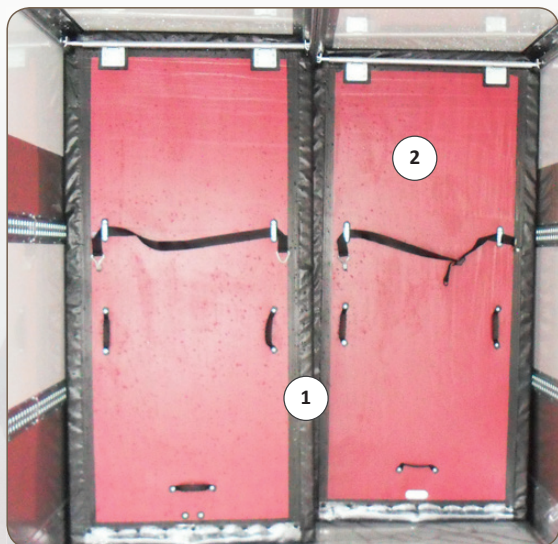



REP	DESIGNATION	DESCRIPTION	REF	UNITE
1	Kit complet 2 demi cloisons matelas relevable	Complete set of 2 half partitions with lift-up mattress		Unité
2	Demi cloison matelas seule	Mattress half wall only		Unité
3	Rembobineur / tireur de sangle de levage	Lifting strap rewinder / puller		Unité
4	Porte battante dans cloison fixe	Swing door in fixed wall		Unité
5	Charnière inox simple axe	Single pin stainless steel hinge	1000099	Unité
6	Charnière inox avec poignée pour hublot ventilation	Stainless steel hinge with handle for ventilation window		Unité
7	Bloc serrure encastrée diam 16	Recessed lock block diam 16	1000118	Unité
8	Porte battante dans cloison mobile	Swing door in movable partition		Unité
9	Verrouillage loquet de porte cloison	Bulkhead door latch		Unité
10	Charnière piano inox	Stainless steel piano hinge		Unité
11	Demi porte pour système coulissant dans cloison	Half door for sliding system in partition wall		Unité
12	Chariot coulissant pour porte dans cloison mobile	Sliding carriage for door in movable partition		Unité
13	Rail inox pour chariot roulant	Stainless steel rail for trolley		Unité
14	Système complet de frein cloison par rail indexé	Complete indexed rail bulkhead brake system	1920030600	Unité
15	Cloison souple	Mattress bulkhead	1000970	Unité

CLOISON EASY BONNY (2020) - PARTITION EASY BONNY

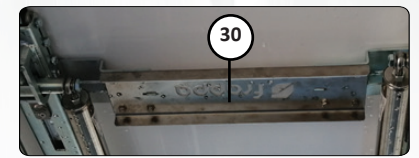
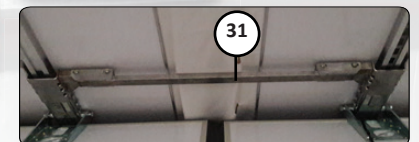
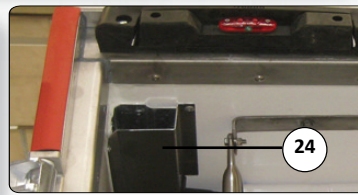
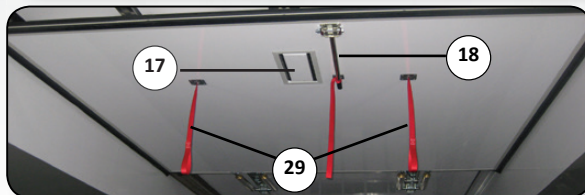
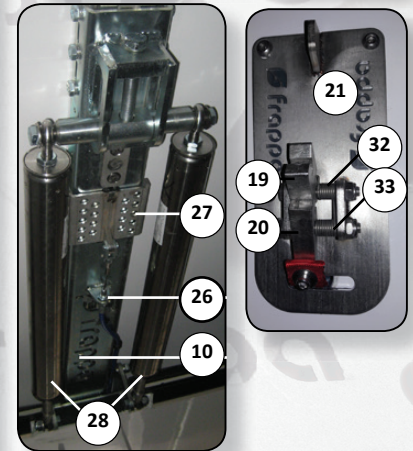
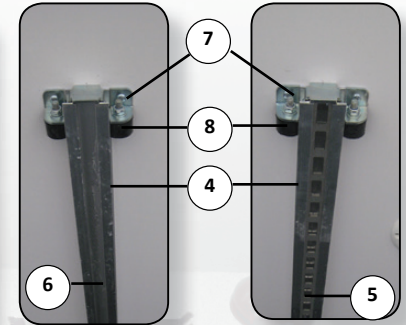
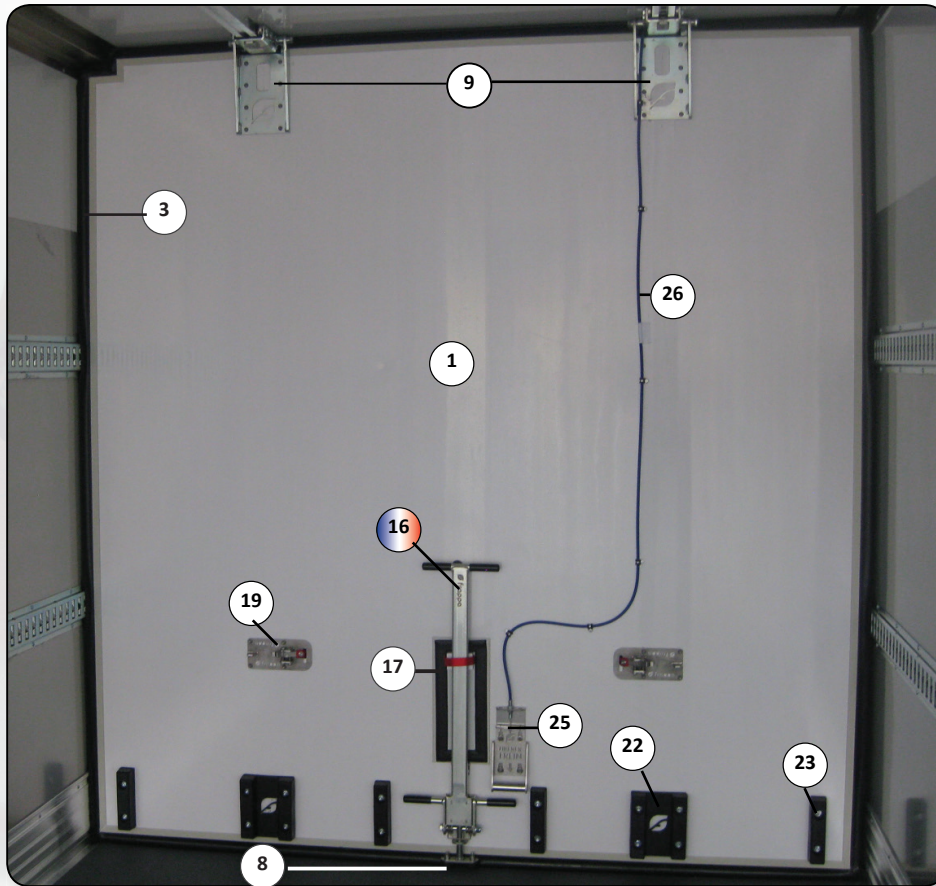

REP	DESIGNATION	DESCRIPTION	REF	UNITE
1	Cloison complète Easy Bonny	Complete partition Easy Bonny		Unité
2	1/2 Cloison complète Easy Bonny	Complete partition 1/2 Easy Bonny		Unité
3	Joint de Cloison L=2700mm standart	Gasket W=2700mm	2000171	Unité
4	Rail aluminum Profil Easy Bonny Lg 10m90	Aluminum rail Profile Easy Bonny Lg 10m90	1001852	Unité
5	Plat d'indexage dans rail	Indexing plate in rail	1001920	Unité
6	Plat alu 30x4 dans rail	Aluminum plate 30x4 in rail	1001139	Unité
7	Embout arret extrémitié de rail	Rail end stopper	1001921	Unité
8	Butée Caoutchouc extrémité de rail ou frein sol	Rubber stopper rail end	2000380	Unité
9	Relevage complet pour cloison Easy Bonny	Complete lifting for Easy Bonny partition		Unité
10	Corps principal de relevage	Main lifting body	1920090100	Unité
11	Chariot de roulement de portage	Carrying rolling trolley	1920090200	Unité
12	Roulement de portage	Carrying bearing	1000266	Unité
13	Chariot de roulement de guidage	Guide bearing carriage	1920090300	Unité
14	Roulement de guidage	Guide bearing	1001919	Unité
15	Pivot de cloison	Partition pivot	1920090400	Unité
16	Verrouillage à compensation de cloison Easy Bonny	Easy Bonny vertical partition lock	1001945	Unité
17	Volet de décompression	Decompression flap	1000825	Mètre
18	Poignée de manoeuvre	Operating handle	1001739	Unité
19	Crochet de verrouillage horizontal	Horizontal locking hook	1920090700	Unité
20	Levier de verrouillage horizontal	Horizontal locking lever	1001933	Unité
21	Base de verrouillage horizontal	Horizontal locking base	1001932 + 1001933 +1920090700	Unité
22	Butoir de cloison grand modèle	Large partition bumper	2000507	Unité
23	Butoir de cloison petit modèle	Small partition bumper	2000508	Unité
24	Toile alu cache tuyau pour multi-temp 3m	Aluminum sheet metal pipe cover for multi-temp 3m	1923070000	Unité
25	Ensemble poignée de frein	Brake lever assembly	1001930 + 1001931	Unité
26	Câble avec chape	Cable with clevis	1001929	Unité
27	Loquet de verrouillage indexé	Indexed locking latch	1920090500	Unité
28	Vérin à ressort inox L= 780mm	Stainless steel spring cylinder L = 780mm	1000827	Unité
29	Sangle de déverrouillage	Release strap	1000912	Unité
30	Pièce de liaison 1/3 – 2/3 cloison Easy Bonny	Connecting piece 1/3 - 2/3 wall Esay Bonny	1920090800	Unité
31	Pièce de liaison demi cloison renfort guide et pivot	Half partition connecting piece with guide and pivot reinforcement		Unité
32	Ressort enroulement droit de verrouillage haut	Right hand winding spring, top lock	1001927	Unité
33	Ressort enroulement gauche de verrouillage haut	Left hand winding spring, top lock	1001928	Unité



PENDERIE - MEAT HANGER

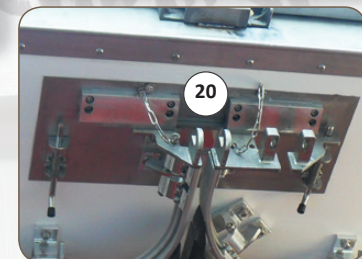
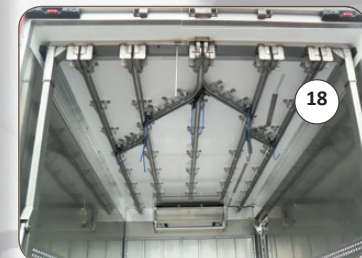
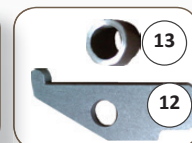
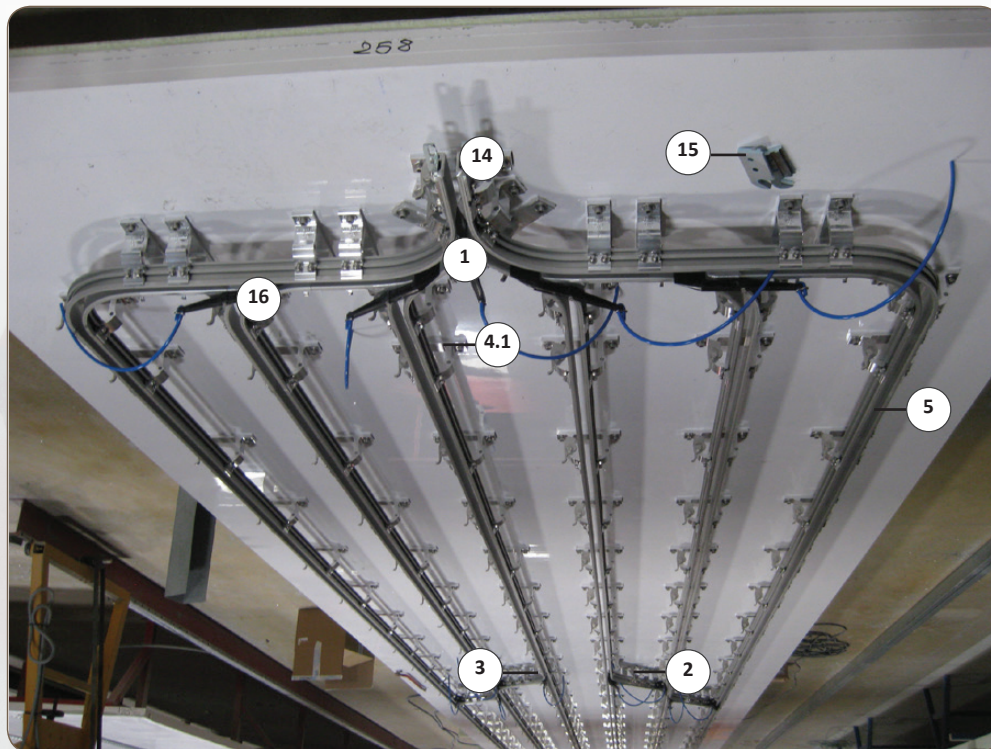

REP	DESIGNATION	DESCRIPTION	REF	UNITE
1	Aiguillage 6 voies sortie centrale avec chaises entraxe 380mm (2015)	6-way switch - central exit	1000894	Unité
2	Aiguillage à 45° r300 droite tirette avec aiguille directionnelle	45° switch - r300 right	1000898	Unité
3	Aiguillage à 45° r300 gauche tirette avec aiguille directionnelle	45° switch - r300 left	1000897	Unité
4.1	Support de penderie normalux camion avec condamateur (2015)	Bracket for normalux meat hanging system - truck - with lock	1001457	Unité
4.2	Support de penderie nouveau modele	Wardrobe support, new model	1001274	Unité
5	Profil alu bi rail (réseau)	Aluminium bi-rail profile	1000896	Mètre
6	Support de penderie alu pour tube diam 60	Bracket for meat hanging system - Aluminium - Diameter 60	1000289	Unité
	Support de penderie alu pour tube diam 49	Bracket for meat hanging system - Aluminium - Diameter 49	1000286	Unité
7	Crochet à viande alu modèle dent de loup	Aluminium meat hanger - "dent de loup"	1000122	Unité
9	Crochet à viande inox articulé	Stainless steel meat hanger - articulated	1000756	Unité
10.1	Embout pend type casino diam 60 à fourche	End-plug - Casino model - forked 60 diameter		Unité
10.2	Embout pend type casino diam 40 à fourche	End-plug - Casino model - forked 40 diameter	1000141	Unité
11	Embout penderie diam 60 pom	End-plug - 60 diameter	1000494	Unité
12	Taquet d'arrêt inox penderie birail nor	Stainless steel stop - birail hanging system	1001244	Unité
13	Entretoise inox pour taquet d'arrêt birail	Stainless steel brace	1001359	Unité
14	Embout type comazzi (oblong)	End-plug Comazzi (oblong)	1001339	La paire
15	Embout type norman (crochet)	End-plug Norman (hook)	1001340	La paire
16	Aiguille directionnelle aluminium 7075 pour penderie birail	Directional needle - aluminium 7075	1001347	Mètre
17	Taquet d'arrêt inox penderie birail nor 2020	Stainless steel stop - birail hanging system 2020		Unité
18	Portique à viande 1000kg avec traverse standard	1000kg Meat Gantry with standard crossbeam	9300163	Unité
19	Option pneumatique pour portique à viande	Pneumatic option for meat gantry		Unité
20	Centrale coulissante pour sélection embout sortie	Sliding centre for selection of outlet end		Unité

CADRE AVANT - FRAME, FRONT

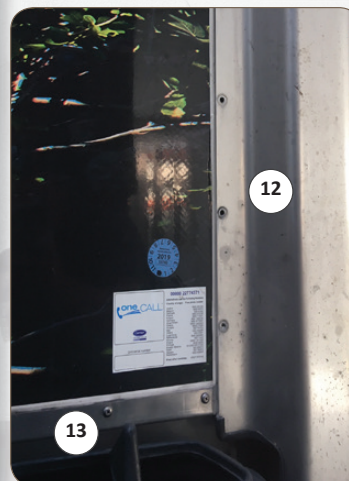
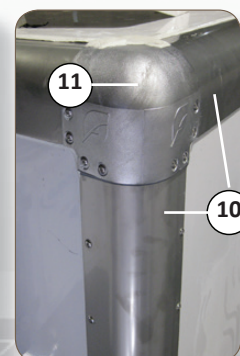
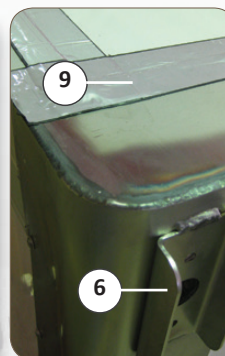
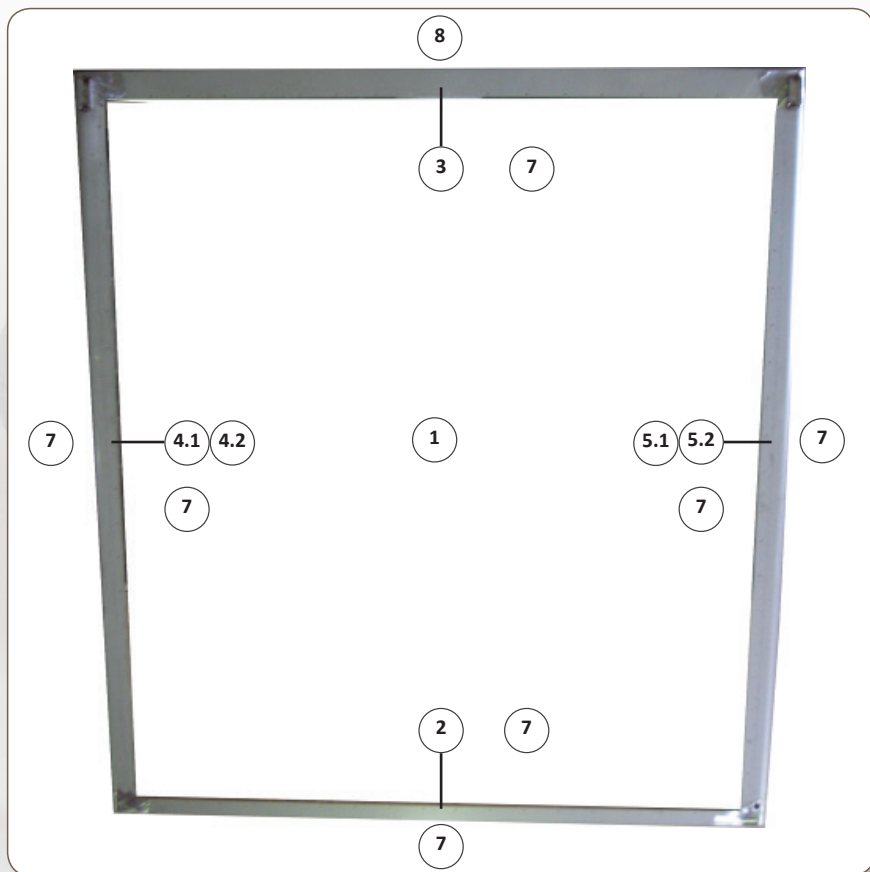

REP	DESIGNATION	DESCRIPTION	REF	UNITE
1	Cadre inox avant complet	Front stainless steel frame - complete	1911010106	Unité
2	Traverse inférieure de cadre avant inox	Lower cross beam for front stainless steel frame	1911010103	Unité
3	Traverse supérieure de cadre avant inox	Upper cross beam for front stainless steel frame	1911010104	Unité
4.1	Montant droit de cadre avant inox rayon pliage 60	Right hand Upright beam for stainless steel front frame - 60	1911010112	Unité
4.2	Montant droit de cadre avant inox rayon pliage 40 - avant 2015	Right hand Upright beam for stainless steel front frame - 40	1911010102	Unité
5.1	Montant gauche de cadre avant inox rayon pliage 60	Left hand Upright beam for stainless steel front frame - 60	1911010111	Unité
5.2	Montant gauche de cadre avant inox rayon pliage 40 - avant 2015	Left hand Upright beam for stainless steel front frame - 40	1911010101	Unité
6	Protection de feu de gabarit blanc	White marker light protection	9800053	Unité
7	Vis acier autoperceuse 5,5x30	Steel screw self-tapping 5.5x30	9700220	Unité
8	Rivet monobolt acier 6.5	Steel rivet Monobolt 6.5	9700574	Unité
9	Adhésif étanchéité Butyle l=60mm	Seal adhesive Butyle l=60mm	9400383	Mètre
	Montant polyester cadre av vul	Front frame polyester upright - light vehicles	1911040101	Unité
10	Profil inox renforcement angle caisse 60 (3m)	Stainless steel profile reinforcement box angle 60 (3m)		Unité
11	Coque alu d'angle avant haut profil renforcé	High profile reinforced aluminum front corner hull	1001886	Unité
12	Montant inox spécifique pour panneau dépassant	Special stainless steel upright for projecting panel		Unité
13	Traverse basse avant pour angle cassé	Low front crossbar for broken angle		Unité
14	Bouchon alu dessous montant avant	Aluminum cap under front post	1002089	Unité

### CADRE ARRIERE (ancien modèle) - FRAME, REAR OLD STYLE

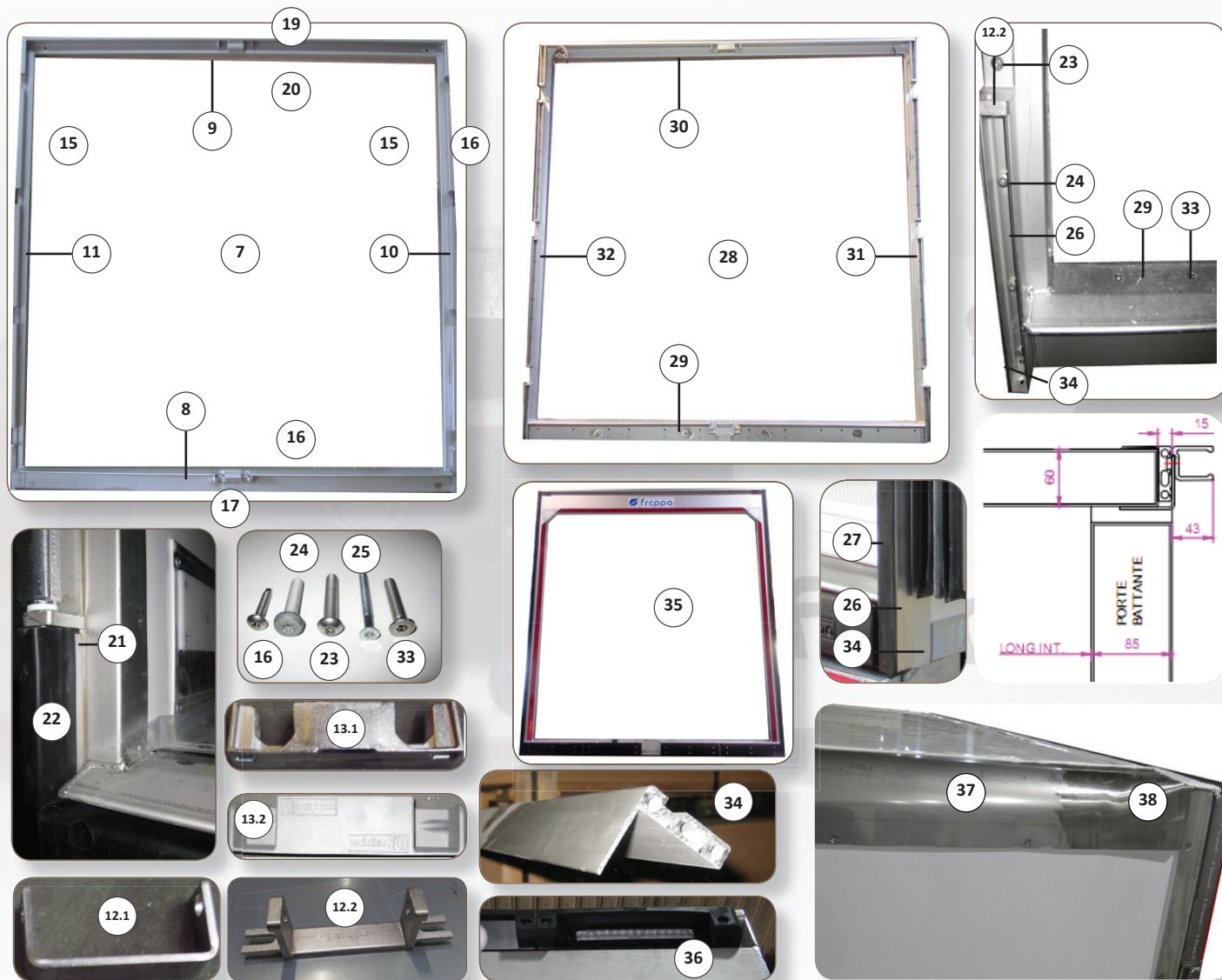



REP	DESIGNATION	DESCRIPTION	REF	UNITE
7	Cadre inox arrière complet ancien modèle (avant 2012)	Rear stainless steel - complete - former style	1912010001	Unité
8	Traverse inférieure de cadre arrière inox ancien modèle	Lower cross beam for rear stainless steel frame - former style	1912010100	Unité
9	Traverse supérieure de cadre arrière inox ancien modèle	Upper cross beam for rear stainless steel frame - former style	1912010101	Unité
10	Montant droit de cadre arrière inox ancien modèle	Right hand Upright beam for stainless steel rear frame - former style	1912050400	Unité
11	Montant gauche de cadre arrière inox ancien modèle	Left hand Upright beam for stainless steel rear frame - former style	1912050300	Unité
12.1	U inox support de charnière alu ancien modèle	Stainless steel U bracket for aluminium hinge - former style	9800017	Unité
12.2	U inox support de charnière alu 2012 à fourche	Stainless steel holder for aluminium hinge (2012 fork model)	1001590	Unité
13.1	Gâche ancien modèle pour cadre arrière	Former style striker for rear frame	1000490	Unité
13.2	Gâche inox grand modèle 2010	Stainless steel striker - large 2010 model	1000921	Unité
14.1	Cadre inox arrière pour porte relevante manuelle	Stainless steel rear frame for manual lifting door	1912060304	Unité
15	Vis VBA 5x30	Woodscrew 5x30	9700563	Unité
16	Vis acier autoperceuse 5,5x30	Steel screw - self-tapping 5.5x30	9700220	Unité
17	Vis inox TFHC 8x40 pour seuil	Stainless steel screw TFHC 8x40 for sill	9700255	Unité
	Vis inox TFHC 6x40 pour petit seuil	Stainless steel screw TFHC 6x40 for small sill	9700249	Unité
19	Rivet monobolt acier 6.5	Steel Monobolt Rivet 6.5	9700574	Unité
20	Rivet monobolt inox 6.4	Stainless steel Monobolt rivet 6.4	9700571	Unité
21	Renforcement cadre arrière	Rear frame reinforcement	9800129	Unité
22	Butoir Profil delta 2.5M	Delta profile buffer 2.5M	2000261	Unité
23	Vis TRHC M8x40	Screw TRHC M8x40	9700774	Unité
24	Vis Autoformeuse Torx 8x35	Screw thread-forming Torx 8x35	9700773	Unité
25	Vis Autoformeuse Torx 6x50	Screw thread-forming Torx 6x50	9700742	Unité
26	Profil inox montant de cadre arrière 2012	Upright stainless steel profile for rear frame 2012	1001164	Mètre
27	Joint noir butoir EPDM profil inox arrière lg 3m 2024	Seal buffer black EPDM 80 - covering rear the stainless steel profile	1001458	Unité
28	Cadre inox arrière complet 2012	Stainless steel rear frame - complete 2012	1912010004	Unité
29	Traverse inférieure de cadre arrière inox 2012	Lower cross beam for rear stainless steel frame - 2012	1912010100-2012	Unité
30	Traverse supérieure de cadre arrière 2012	Upper cross beam for rear stainless steel frame - 2012	1912010101-2012	Unité
31	Montant droit de cadre arrière inox 2012	Right hand Upright beam for stainless steel rear frame - 2012	1912050400-2012	Unité
32	Montant gauche de cadre arrière inox 2012	Left hand Upright beam for stainless steel rear frame - 2012	1912050300-2012	Unité
33	Vis TFHC E/F M8x40 1.25 INOX	Stainless steel screw TFHC E/F M8x40 1.25	9700255	Unité
34	Profil ALU anodisé de montant de cadre arrière inox 2012	Anodised aluminium profile for rear frame upright - 2012	1001154	Unité
35	Cadre inox arrière pour porte relevante 2015	Stainless steel rear frame - roller shutter doors - 2015	1912060304	Unité
36	Butoir de protection pour feu gabarit haut cadre arrière	Bumper protection light template top rear frame	2000486	Unité
37	Profil inox renforcement angle caisse 60° (3m)	Stainless steel profile reinforcement box angle 60° (3m)		Unité
38	PRH+ inox extrémité arrière profil haut	Stainless steel high profile rear end deflector		Unité

### CADRE ARRIERE GRANDE DISTRIBUTION (renforcé) 2019 - FRAME REAR GD (reinforced)

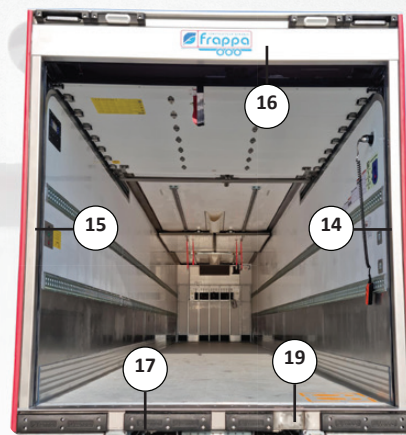
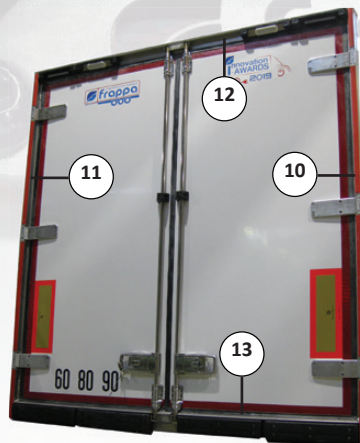
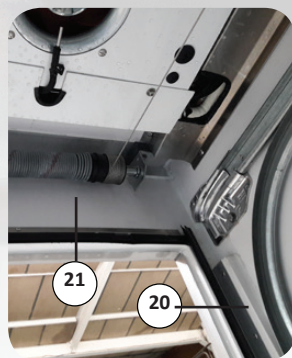
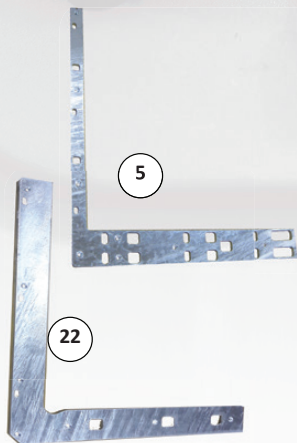
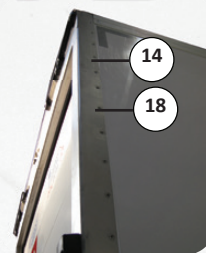
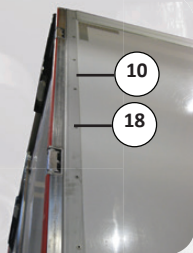
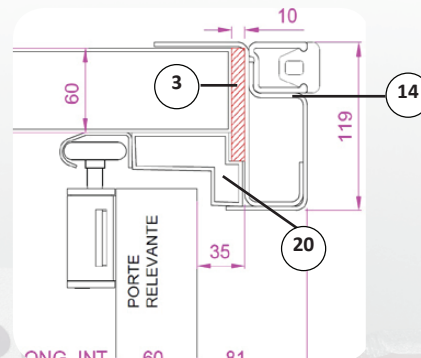
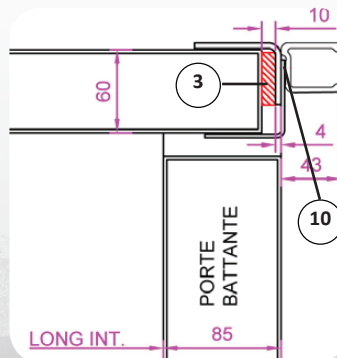
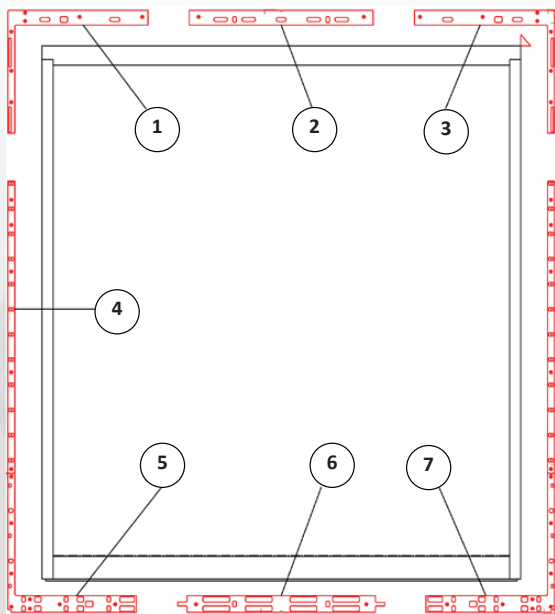

REP	DESIGNATION	DESCRIPTION	REF	UNITE
1	Contre cadre haut gauche renforcé	<i>Reinforced upper left frame</i>	1001846	Unité
2	Contre cadre haut central renforcé	<i>Reinforced central high frame</i>	1001848	Unité
3	Contre cadre haut droit renforcé	<i>Reinforced upper right frame</i>	1001846	Unité
4	Contre cadre central vertical renforcé	<i>Reinforced vertical central frame</i>	1001849	Unité
5	Contre cadre bas gauche renforcé	<i>Reinforced lower left frame</i>	1001845	Unité
6	Contre cadre bas central renforcé	<i>Reinforced central lower frame</i>	1001847	Unité
7	Contre cadre bas droit renforcé	<i>Reinforced lower right frame</i>	1001845	Unité
8	Cadre arrière inox GD pour porte battante	<i>GD stainless steel rear frame for hinged door</i>		Unité
9	Cadre arrière inox GD pour porte relevante	<i>GD stainless steel rear frame for lifting door</i>		Unité
10	Montant arrière droit GD porte battante	<i>Right rear pillar GD hinged door</i>		Unité
11	Montant arrière gauche GD porte battante	<i>Left rear pillar GD hinged door</i>		Unité
12	Traverse arrière haute GD porte battante	<i>High rear cross member GD hinged door</i>		Unité
13	Traverse arrière basse GD porte battante	<i>Low rear cross member GD hinged door</i>		Unité
14	Montant arrière droit GD porte relevante	<i>Right rear upright GD lifting door</i>		Unité
15	Montant arrière gauche GD porte relevante	<i>Left rear pillar GD lifting door</i>		Unité
16	Traverse arrière haute GD porte relevante	<i>High rear cross member GD lifting door</i>		Unité
17	Traverse arrière basse GD porte relevante	<i>Low rear cross member GD lifting door</i>		Unité
18	Vis TF Torx M8x40 Inox	<i>TF Torx M8x40 stainless steel screw</i>		Unité
19	Gache inox pour verrouillage crochet porte relevante	<i>Stainless steel keep for locking the lifting door hook</i>		Unité
20	Bouchon polyester dans montant cadre AR porte relevante	<i>Polyester plug in rear frame upright with lifting door</i>		Unité
21	Bouchon polyester dans traverse cadre AR porte relevante	<i>Polyester stopper in rear frame cross member with lift-up door</i>		Unité
22	Equerre gauche contre cadre arrière PR 2022	<i>Left bracket against rear frame PR 2022</i>	19012120601G	Unité
23	Equerre droite contre cadre arrière PR 2022	<i>Right bracket against rear frame PR 2022</i>	19012120601D	Unité

PORTE ARRIERE 2 BATTANTS . 1 - HINGED REAR DOORS 1

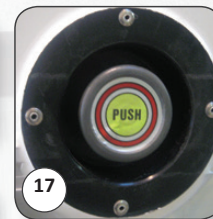
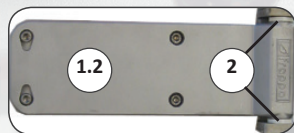
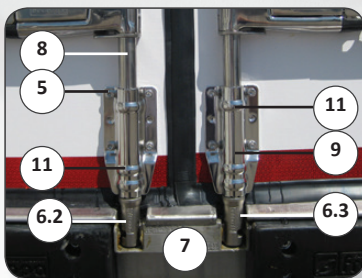
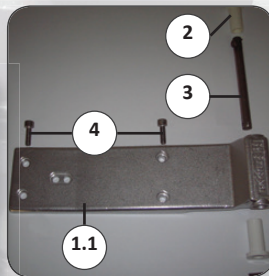
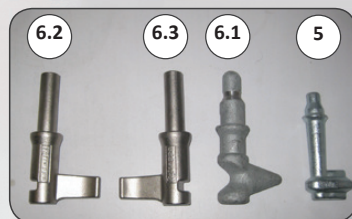
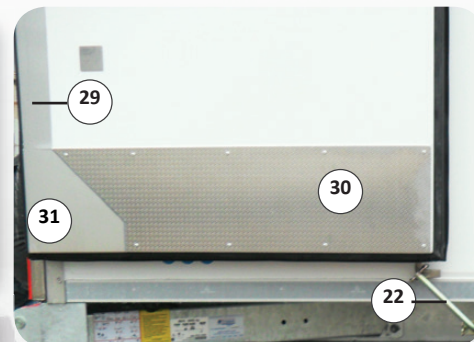
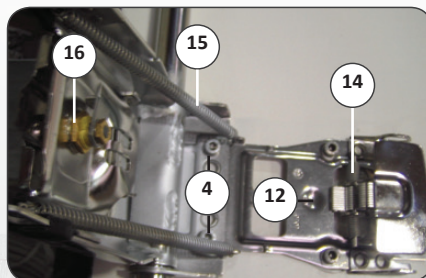
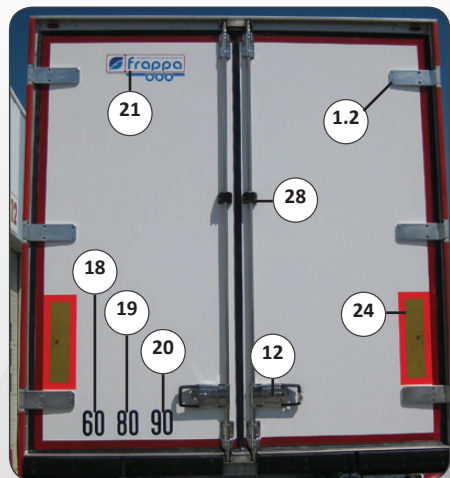

REP	DESIGNATION	DESCRIPTION	REF	UNITE
1.1	Charnière alu logo Frappa ancien modèle	Aluminium hinge - frappa logo - former model	1000601	Unité
1.2	Charnière alu logo Frappa 2012	Aluminium hinge - Frappa logo 2012	1001203	Unité
2	Bagues plastiques de charnière	Plastic bushings for hinge	1000045	Unité
3	Axe inox de charnière Ø 13	Stainless steel axis for hinge Ø 13	1905020101	Unité
4	Vis inox TCHC 8x25	Stainless steel screw TCHC 8x25	9700237	Unité
5	Pêne galva petit modèle pour tube diam 22	Galvanised bolt small model for tube diam 22	1000198	Unité
6.1	Pêne grande taille ancien modèle	Large Bolt - former model	1000195	Unité
6.2	Pêne inox gauche grand modèle 2010	Left hand stainless steel bolt - 2010 model	1000922	Unité
6.3	Pêne inox droit grand modèle 2010	Right hand stainless steel bolt - 2010 model	1000923	Unité
7	Gâche inox grand modèle 2010	Large stainless steel striker - 2010 model	1000921	Unité
8	Tube inox Ø27 lg 2m60	Stainless steel pipe Ø27 L=2m60	1000297	Unité
9	Guide inox grand modèle haut et bas Ø 27	Upper and lower stainless steel large guide Ø 27	1000177	Unité
10	Guide inox petit modèle milieu Ø 27	Middle stainless steel small guide Ø 27	1000422	Unité
11	Bague nylon ouverte Ø 27	Nylon split bushing Ø 27	1000048	Unité
12	Poignée de porte AR Frappa 2008	Rear door handle - Frappa 2008	1000867	Unité
14	Ressort de doigt poussoir (haut ou bas)	Thumb-push spring (upper or lower)	1000259	Unité
15	Ressort de rappel de poignée	Return spring for handle	1000869B	Unité
16	Barillet de serrure de porte arrière	Lock barrel for rear door	1000872	Unité
17	Ouverture coup de poing	Push button opener	1000442	Unité
18	Disque de vitesse 60 autocollant	Speed limit decal 60	1000130	Unité
19	Disque de vitesse 80 autocollant	Speed limit decal 80	1000131	Unité
20	Disque de vitesse 90 autocollant	Speed limit decal 90	1000132	Unité
21	Marquage pub FRAPPA 2018 500x190	Frappa decal - logo 2018 500x190	1001247	Unité
22	Arrêt de porte à fourche	Forked door retainer	1001697	Unité
23	Arrêt de porte anti pincement, par paire	Anti-pinch door stopper, per pair	1001843	Paire
24	Plaque réfléchissante jaune 565x200 SR	Reflective yellow panel 565x200 - Trailer	1000528	Paire
25	Plaque réfléchissante jaune 565x140 Port	Reflective yellow panel 565x140 - Truck	1000529	Paire
26	Ressort de poignée insonorisée	Soundproof handle spring	1001417	Unité
27	Arrêt de porte magnétique ( crémone diam 27 mm ) pour VUL	Magnetic door retainer - for 27mm tube	1001439	Unité
28	Butoir sur crémone de porte arrière + guide	Bumper for rear door cremona + guide	2000485	Unité
29	Cornière inox 90x10 protection angle porte	Stainless steel angle 90x10 angle protection door	010	Unité
30	Tôle alu grain riz de protection bas de porte 300x1200	Rice grain aluminium panel to protect door bottom	1905020800	Unité
31	Sabot inox renfort angle porte	Stainless steel door angle reinforcement shoe	1905020801	Unité
32	Arrêt de porte inox Femelle petit modèle	Stainless steel door retainer - Small female	1000036	Unité
33	Arrêt de porte inox Male petit modèle	Stainless steel door retainer - Small male model	1000037	Unité

PORTE ARRIERE 2 BATTANTS . 2 - HINGED REAR DOORS 2

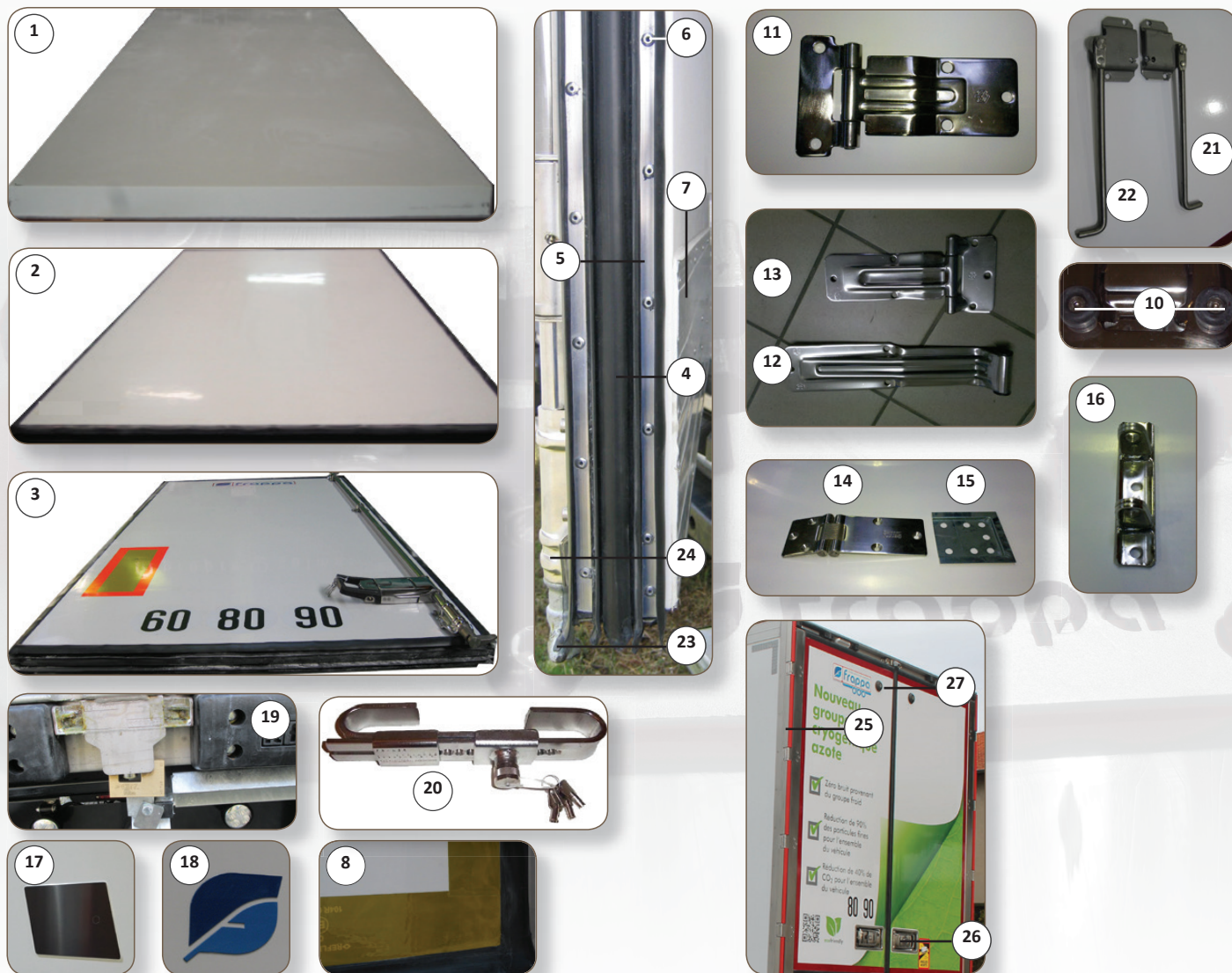

REP	DESIGNATION	DESCRIPTION	REF	UNITÉ
1	Porte polyester nue	<i>Bare polyester door</i>	1905040100PR	Unité
2	Porte polyester jointée	<i>Gasketed polyester door</i>	1905040200PR	Unité
3	Porte polyester complète	<i>Complete polyester door</i>	1905040300PR	Unité
4	Joint cadre de porte arrière	<i>Rear frame door seal</i>	N° Fabrication	Unité
5	Plat alu 20x2 (fixation joint)	<i>Aluminium strip 20x2 (to retain gasket)</i>	8000034	Mètre
6	Rivet Avex acier/alu 4.8x21 (fixation plat alu)	<i>Steel/aluminium Avex rivet 4.8x21 (to retain strip)</i>	9700704	Unité
7	Plinthe alu 145mm de protection bas de porte	<i>Aluminium strip 145mm to protect door bottom</i>	1000208	Mètre
8	Bande rétroréfléchissante jaune	<i>Yellow reflective strip</i>	1000521	Mètre
9	Volet d'aération 110x335	<i>Ventilation flap 110x335</i>	1000517	Unité
10	Butée caoutchouc pour poignée porte AR	<i>Stop rubber for rear door handle</i>	2000028	Unité
11	Charnière INOX petit modèle	<i>Stainless steel hinge - small model</i>	1000099	Unité
12	Charnière INOX grand modèle	<i>Stainless steel hinge - large model</i>	1000371	Unité
13	Charnière INOX	<i>Stainless steel hinge</i>	1000781	Unité
14	Charnière latéral INOX encastrée	<i>Recessed Stainless steel side hinge</i>	1000100	Unité
15	Cuvette INOX pour charnière encastrée	<i>Stainless steel cup for recessed hinge</i>	1000128	Unité
16	Etrier de charnière INOX grand modèle	<i>Mounting bracket for stainless steel large model hinge</i>	1000818	Unité
17	Protection plaque inox sur panneaux pour poignée ar	<i>Stainless steel panel protecting plate for rear handle</i>	010	Unité
18	Protection Feuille Frappa bleue pour poignée ar	<i>Blue Frappa foil protection for rear handle</i>	1002163 + 1002164	Unité
19	Système anti vandal Frappa pour porte arriere	<i>Anti-vandalism system for rear door</i>	1905030200	Unité
20	Système anti vol griffe sur crémone	<i>Claw anti-theft system on cremone bolt</i>	010	Unité
21	Arrêt de porte droit à 90°	<i>Right door stop 90°</i>	1000033	Unité
22	Arrêt de porte gauche à 90°	<i>Left door stop 90°</i>	1000034	Unité
23	Pêne grande taille ancien modèle	<i>Large Bolt - former model</i>	1000195	Unité
24	Guide inox grand modèle haut et bas Ø 27	<i>Upper and lower stainless steel large guide Ø 27</i>	1000177	Unité
25	Charnière continue double noeud	<i>Double knot continuous hinge</i>		Unité
26	Poignée de porte arrière encastrée	<i>Recessed rear door handle</i>	1000554	Unité
27	Butée de fermeture aimantée de porte	<i>Door closing stop</i>		Unité

PORTE LATÉRALE - SIDE DOORS

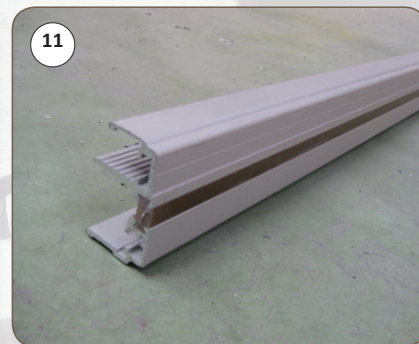
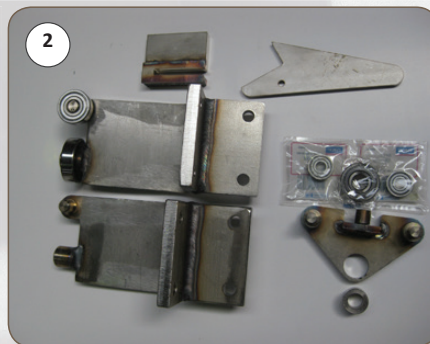
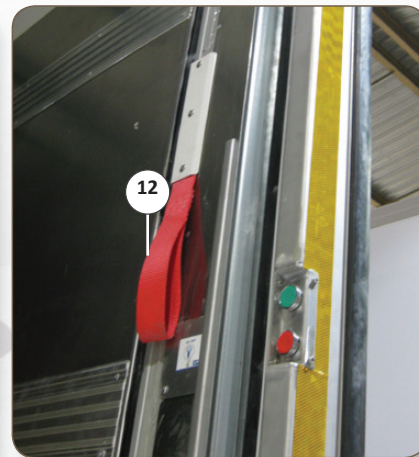
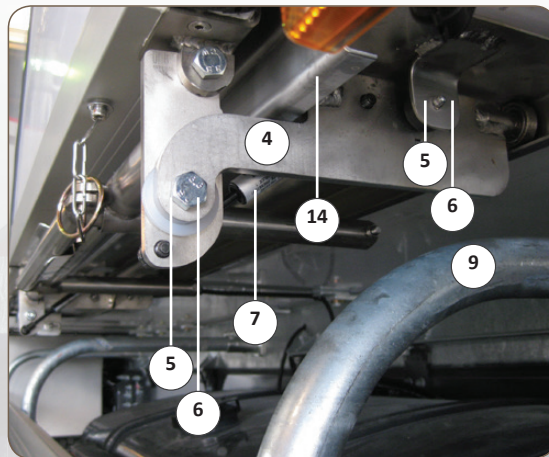



REP	DESIGNATION	DESCRIPTION	REF	UNITE
1	Porte latérale battante complète avec dim et sens charnière à préciser	Lateral barn door - Complete - Side and dimensions to be confirmed	010	Unité
2	Kit universel porte latérale coulissante ancien modèle	Universal kit for lateral sliding door - former model	1001231	Unité
3.1	Kit additionnel porte latérale coulissante ouverture vers la gauche	Additional kit - Lateral sliding door - Left hand side opening	1001232	Unité
3.2	Kit additionnel porte latérale coulissante ouverture vers la droite	Additional kit - Lateral sliding door - Right hand side opening	1001233	Unité
4	Kit universel porte latérale coulissante inox (2015)	Sliding lateral door kit - stainless steel - 2015 model	1001443	Unité
5	Rotule pour cage (entraxe 28 - diam 10 - fileté m8) (2 par vérin)	Cage patella (diameter 10 - m8 threaded)	1001453	Unité
6	Cage à rotule acier (entraxe 18 - pour rotule) (2 par vérin)	Steel patella cage (diameter 10 - m6 threaded)	1001452	Unité
7	Vérin gaz industriel (lg 115 - course 40 - 450n)	Gaz cylinder (Diameter 15mm - 115mm long - 450N)	1001451	Unité
8	Bride galvanisée pour pare cycliste ref. 31,09054	Cyclist bumper galvanized bridle	1001454	Unité
9	Tube cintre diam 48	Bent tube	1001455	Unité
10	Bride fixe galvanisée	Galvanized bridle	1001456	Unité
	Kit 2 équerres moulées pour profil alu encadrement	Two molded square for aluminium framing profile	1001450	Unité
11	Profil aluminium d'encadrement de porte mt62 au ml	Door frame aluminium profile	1001449	Unité
12	Sangle 80cm Largeur 50mm	Strap length 800mm width 50mm	1000272	Unité
13	Escabeau suspendu 3 marches pour porte latérale	Step ladder suspended 3 steps for side door	1001698	Unité
14	Rail Porte laterale coulissante lg 2500mm inox ep 3mm	Rail sliding side door lg 2500mm stainless steel 3mm thick	1001750	Unité
	Porte latérale battante complète 1000 x 1930 ep 62 D avec encadrement	Lateral barn door - Complete - 1000 x 1930 62mm thick	1000943	Unité
	Porte latérale battante complète 1300 x 1930 ep 62 D avec encadrement	Lateral barn door - Complete - 1000 x 1930 62mm thick	1000945	Unité

PORTE RELEVANTE : TABLIER - LIFT DOOR: BODY

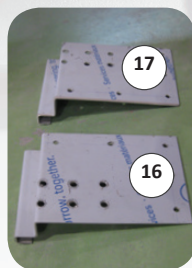
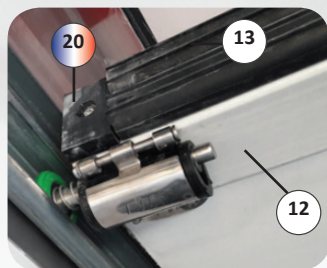
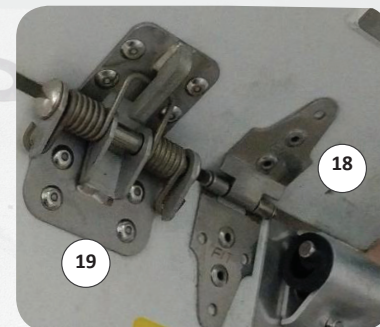
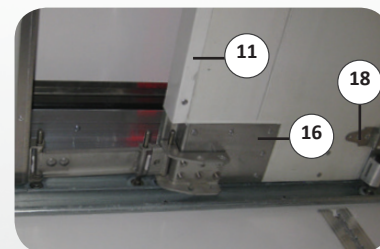
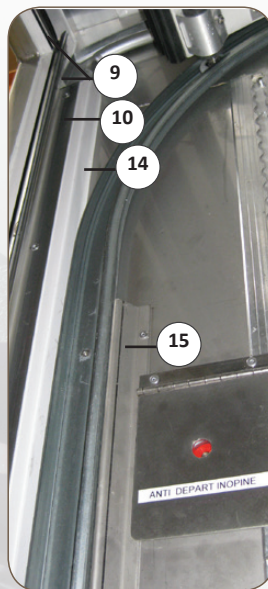
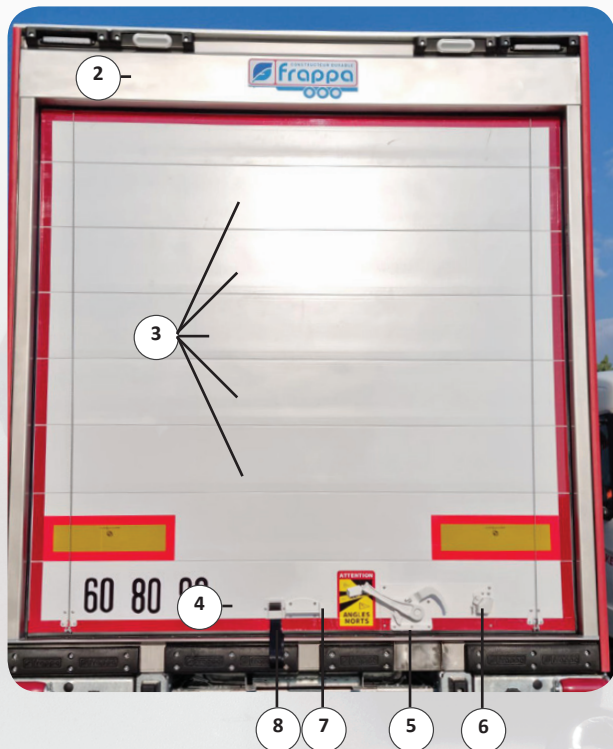

REP	DESIGNATION	DESCRIPTION	REF	UNITE
1	Tablier complet de porte relevante (n° fab)	<i>Complete lift door apron</i>		Unité
2	Section haute complète de porte relevante (N° fab)	<i>Upper section complete with lift-up door</i>		Unité
3	Section intermediaire de porte relevante (n° fab)	<i>Intermediate lift door section</i>		Unité
4	Section basse complète de porte relevante (N° fab)	<i>Complete lower section of lift-up door</i>		Unité
5	Crochet de verrouillage de porte relevante	<i>Lifting door locking hook</i>	1905090900	Unité
6	Bloc verrou de crochet	<i>Hook lock block</i>		Unité
7	Poignée de manoeuvre	<i>Operating handle</i>		Unité
8	Dragonne à sangle large	<i>Wide strap hand strap</i>		Unité
9	Joint latéral et haut de porte relevante	<i>Side seal and top of the lift-up door</i>	2000349	Unité
10	Equerre alu fixation de joint latéral	<i>Aluminum bracket for fixing the side seal</i>	1905090306	Unité
11	U polyester coiffage section haute	<i>U polyester styling high section</i>		Unité
12	Joint bas de porte relevante	<i>Lifting door bottom seal</i>		Unité
13	U coiffage bas de porte pour fixation joint bas	<i>U bottom door cover for fixing bottom seal</i>		Unité
14	Bouchon polyester dans montant cadre arrière	<i>Polyester plug in rear frame pillar</i>		Unité
15	Profil inox de protection de rail courbe	<i>Stainless steel curved rail protection profile</i>	1905020900	Unité
16	Renfort inox droit pour prise de bras guidage	<i>Right stainless steel for guide arm socket</i>		Unité
17	Renfort inox gauche pour prise de bras guidage	<i>Left stainless steel for guide arm socket</i>		Unité
18	Charnière standart inter section	<i>Inter section hinge</i>		Unité
19	Charnière inox renforcée et assistée par ressort	<i>Reinforced spring-assisted stainless steel hinge</i>		Unité
20	Cale plastique bas de porte relevante protection du joint	<i>Plastic wedge at bottom of lift-up door to protect seal</i>	190509311 + 190509313	Unité
21	Paire de câble inox latéral porte relevante (D+G)	<i>Pair of stainless steel cables on side of lift gate</i>	1001283	Paire

PORTE RELEVANTE : ENTRAINEMENT - LIFT DOOR: DRIVING

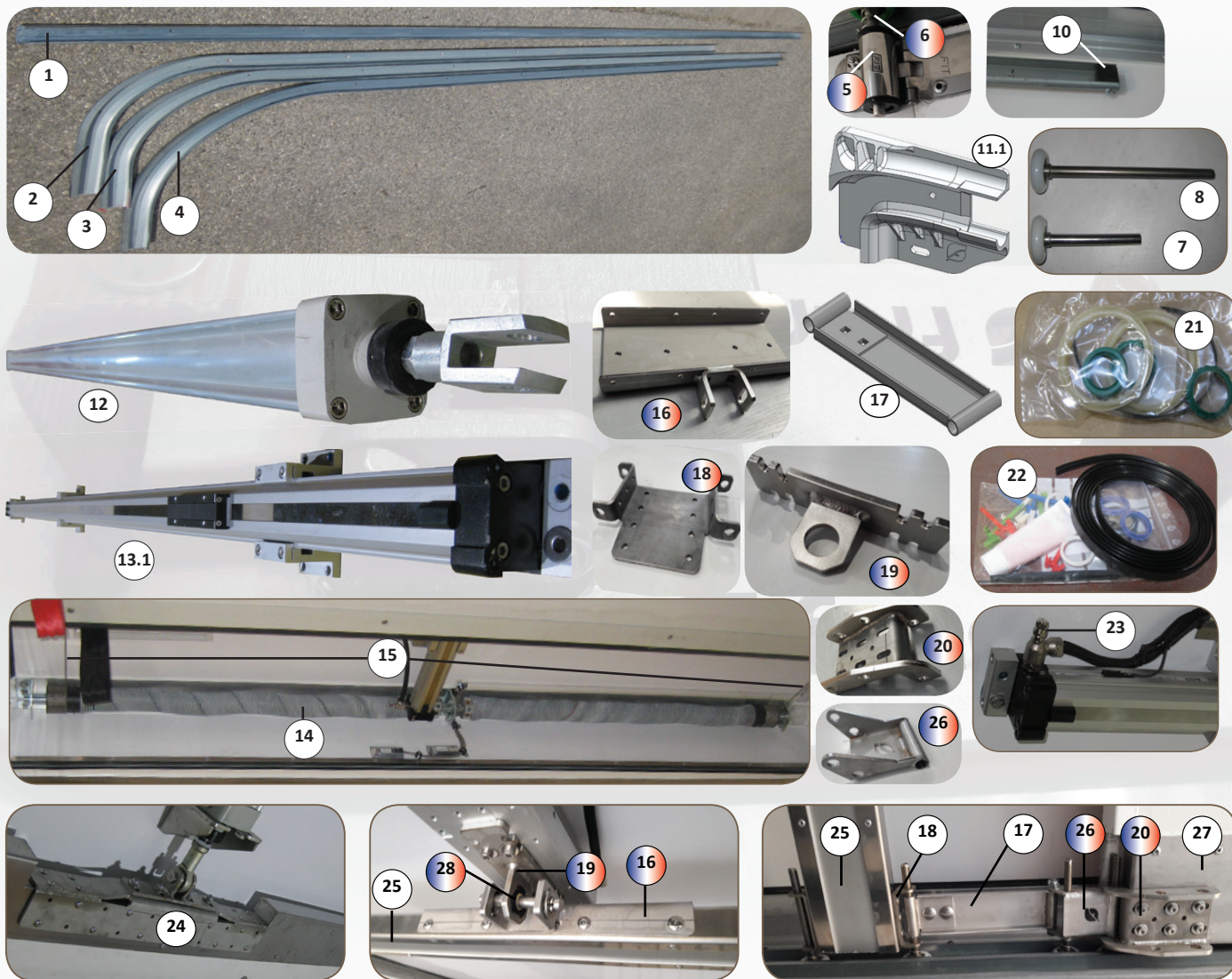

REP	DESIGNATION	DESCRIPTION	REF	UNITE
1	Rail droit horizontal de porte relevante	Horizontal straight lift door track	1001819	Unité
2	Rail courbe vertical rayon noir	Vertical curved rail black ray	1001829	Unité
3	Rail courbe vertical rayon rouge	Vertical curved rail red ray	1001861	Unité
4	Rail courbe vertical rayon vert	Vertical curved rail green ray	1001862	Unité
5	Support de roulette de porte relevante	Lifting Door Roller Bracket	1001048	Unité
6	Ressort pour roulette	Spring for caster	1001820	Unité
7	Roulette renforcée tige inox	Reinforced stainless steel rod caster	1001408	Unité
8	Roulette tige longue inox	Stainless steel long stem caster	1001808	Unité
10	Butée fin de rail de porte relevante	Lifting door end stop		Unité
11.1	Rail d'angle fermeture porte gauche	Door closing angle rail left	1001936	Unité
11.2	Rail d'angle fermeture porte droit	Door closing angle rail right	1001937	Unité
12	Vérin pneumatique avec tige diam 80 course 2815mm	Pneumatic cylinder with rod diam 80 stroke 2815mm	1001889	Unité
13.1	Vérin pneumatique sans tige course 3080mm SR	Pneumatic cylinder without rod stroke 3080mm SR	6001050	
13.2	Vérin pneumatique sans tige course 2730mm porteur	Pneumatic cylinder without rod stroke 2730mm carrier	6001049	Unité
14	Enrouleur complet haut de porte relevante	Complete roll-up door top roller		Unité
15	Paire de câble inox latéral porte relevante (D+G)	Pair of stainless steel cables on side of lift gate	1001283	Paire
16	Plaque de liaison de poutre alu porte relevante	Lifting door aluminium beam connection plate	1905090404	Unité
17	Bras haut sous bandeau	Arms high under band	1905090402 + 1905090403	Unité
18	Embase roulette longue	Long wheel base	1001815	Unité
19	Chape liaison verin	Cylinder clevis link	1905090405	Unité
20	Support roulette pour bandeau porte	Roller support for door strip	1905090302	
21	Kit de joint pour vérin avec tige	Seal kit for cylinder with rod		Unité
22	Kit de joint pour vérin sans tige	Seal kit for cylinder without rod		Unité
23	Régleur de débit échappement D8	Exhaust flow regulator D8	6001095	Unité
24	Plaque de liaison pour vérin avec tige	Connecting plate for cylinder with rod		Unité
25	Bandeau alu renforcé de guidage	Reinforced aluminum guide strip		Unité
26	U support de roulette double avec tube	U double caster support with tube	1905090303	Unité
27	Renfort inox gauche pour prise de bras guidage	Left stainless steel for guide arm socket		Unité
	Renfort inox droit pour prise de bras guidage	Right stainless steel for guide arm socket		Unité
28	Rotule clips charge forte	Heavy-duty clip-on ball joint	1002210	Unité

PORTE RELEVANTE : COMMANDE - LIFT DOOR: COMMAND

Boîtier Electro-pneumatique

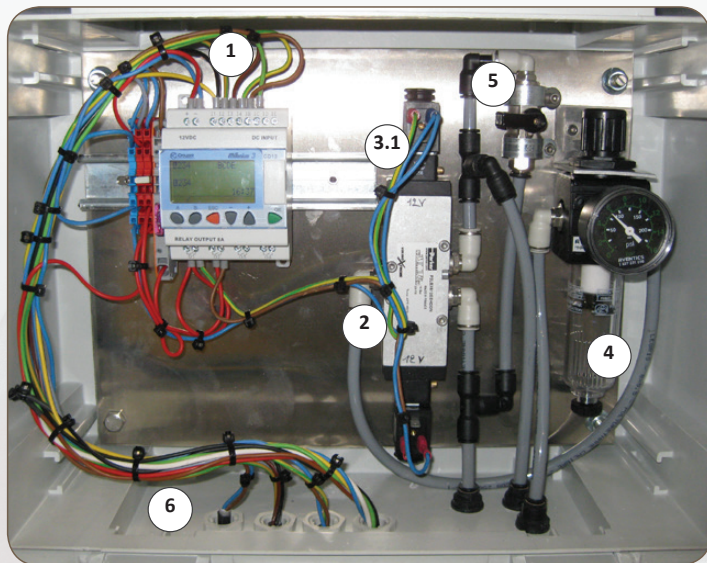

Boîtier 100 % pneumatique

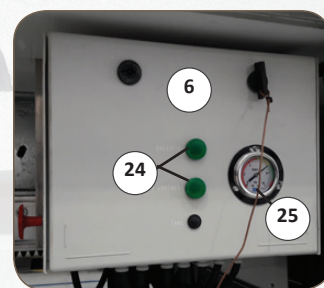
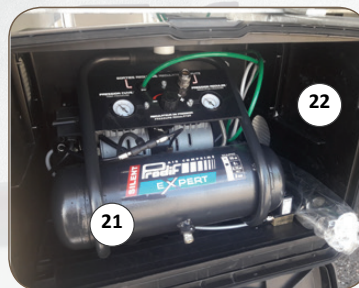
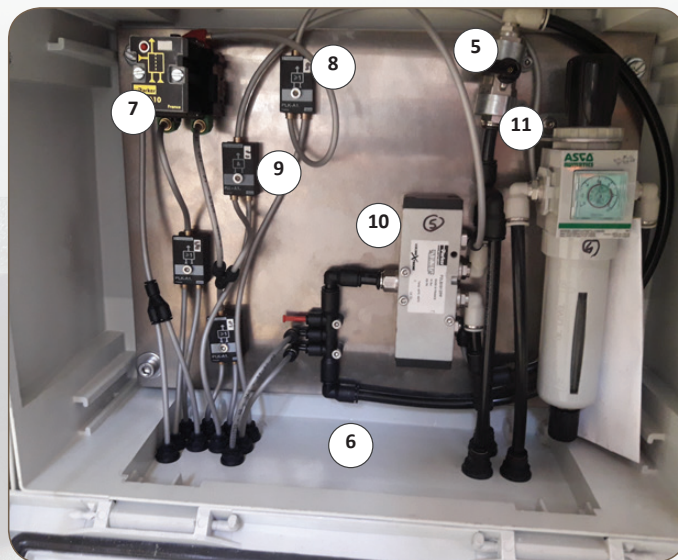

REP	DESIGNATION	DESCRIPTION	REF	UNITE
1	Automate M3 12V	M3 12V PLC	6000957	Unité
2	Distributeur pneumatique 5/3	Distributeur pneumatique 5/3	6001011	Unité
3.1	Bobine pilote dist 12V	Pilot coil dist 12V	6001012	Unité
3.2	Bobine pilote dist 24V	Pilot coil dist 24V	1001702	Unité
4	Filtre détendeur G1/4 avec mano	Filter regulator G1 / 4 with mano	1001366	Unité
5	Mini-vanne boisseau sphérique FEM/FEM 1/4	FEM / FEM 1/4 mini ball valve	9700902	Unité
6	Coffret électrique étanche moyenne taille	Medium size waterproof electrical box	6001045	Unité
7	Cellule mémoire avec embase associable	Memory cell with associable base	6001060	Unité
8	Cellule «OU» autonome	Autonomous «OR» cell	6001064	Unité
9	Cellule «ET» autonome	Autonomous «AND» cell	6001101	Unité
10	Distributeur pneumatique 5/3 - Centre Ferme	Pneumatic distributor 5/3 - Center Ferme	6001111	Unité
11	Filtre régulateur traitement air avec mano (grand)	Air treatment regulator filter with pressure gauge (large)	6001098	Unité
12	Bouton poussoir rouge	Red pushbutton	6000877	Unité
13	Bouton poussoir vert	Green pushbutton	6000379	Unité
	Tête tournante à clé	Turning key button	6000583	Unité
14	Boîte pour bouton poussoir	Box for pushbutton	6000584	Unité
	Contact de bouton poussoir	Contact for pushbutton	6000585	Unité
15	Bouton à impulsion rouge	Red impulse button	6000813	Unité
16	Bouton à impulsion vert	Green impulse button	6000812	Unité
	Contact N°ZBE	Contact	6000386	Unité
	Adaptateur pour vanne et tête	Adaptator for valve and head	6000815	Unité
17.1	Bouton caoutchouc rouge étanche	Waterproof red rubber button	6001208	Unité
	Bouton caoutchouc vert étanche	Waterproof green rubber button	6001209	Unité
18	Platine inox support de bouton étanche	Stainless steel waterproof button support plate		Unité
19	Bouton arrêt urgence	Emergency stop button	6000935	Unité
20	Platine plastique encastrée pour bouton d'arrêt d'urgence	Recessed plastic plate for emergency stop button		Unité
21	Compresseur d'air silencieux 8 bars	Silent 8 bar air compressor	6001193	Unité
22	Coffre pour compresseur	Compressor box		Unité
23	Interrupteur passage Manuel / Pneumatique	Manual / Pneumatic switch	6001288	Unité
24	Voyant affichage état porte relevante	Lifting door status indicator light		Unité
25	Mano niveau pression	Pressure level mano		Unité
26	Adhésif phosphoréscent manuel de secours porte rel	Phosphorescent adhesive manual emergency door		Unité

Porte Ecolomic® - Ecolomic® door



Boitier Ecolomic

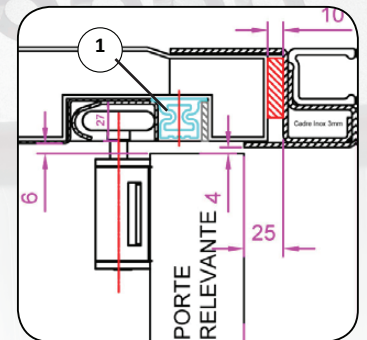
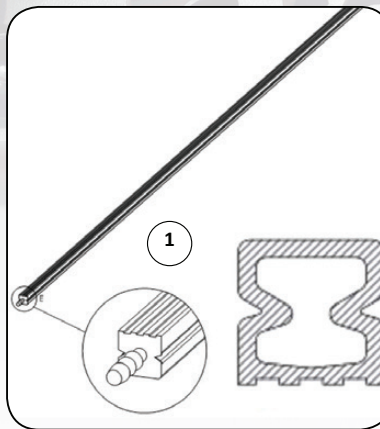
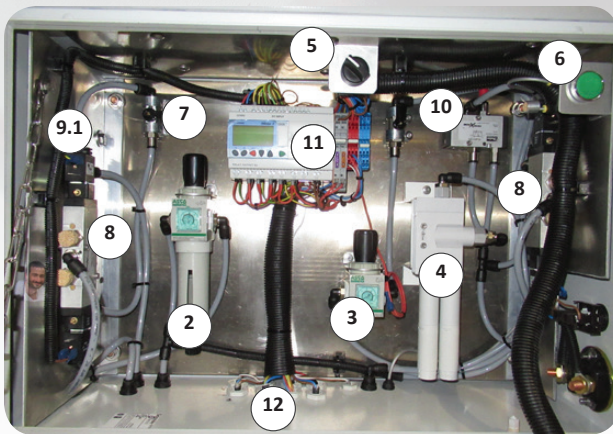



REP	DESIGNATION	DESCRIPTION	REF	UNITE
1	Joint gonflant EPDM noir 2770mm avec bouchon ext	Black EPDM inflating gasket 2770mm with ext plug	2000499	Unité
2	Filtre régulateur traitement air avec mano (grand)	Air treatment regulator filter with pressure gauge (large)	6001098	Unité
3	Filtre régulateur traitement air avec mano (petit)	Air treatment regulator filter with pressure gauge (small)	6001097	Unité
4	Venturi Festo	Venturi Festo	6001099	Unité
5	Bouton à tourner niveau	Knob to turn level	6001160	Unité
6	Bouton à impulsion vert	Green spring-return button	6000812	Unité
7	Mini-vanne boisseau sphérique FEM/FEM 1/4	FEM / FEM 1/4 mini ball valve	9700902	Unité
8	Distributeur pneumatique 5/3 - Centre Ferme	Pneumatic distributor 5/3 - Center Ferme	6001011	Unité
9.1	Bobine pilote dist 12V	12V dist pilot coil	6001012	Unité
9.2	Bobine pilote dist 24V	24V dist pilot coil	1001702	Unité
10	Distributeur pneumatique arrivée 3/2 G	Pneumatic inlet valve 3/2 G	6001096	Unité
11	Automate 24V M3 CD20	24V M3 CD20 PLC	6001084	Unité
12	Coffret électrique étanche fermeture 3 points	Waterproof electric box with 3-point closure	6000845	Unité
13	Cornière blocage joint gonflant	Inflating seal blocking angle	1905090600	Unité



- ✓ Maintient de la chaîne du froid
- ✓ 300% de productivité versus porte rideau (gain de largeur de passage)
- ✓ 10% de productivité versus porte battante
- ✓ 30% de moins d'accident de travail
- ✓ 6% de gain de consommation du groupe

### PRODUITS POLYESTER - POLYESTER PRODUCTS

DESIGNATION	DESCRIPTION	REF	UNITE
Peau polyester fine (Gel Coat + Fil de verre coupé en tapis)	<i>Thin skin (Gelcoat + Mat)</i>	1902020103	M <sup>2</sup>
Peau polyester épaisse (Gel Coat + Tissus de verre)	<i>Thick skin (Gelcoat + Roving)</i>	1902020101	M <sup>2</sup>
Peau polyester translucide (Résine + Fil de verre coupé en tapis)	<i>Translucent skin (Resin + Mat)</i>	1902020102	M <sup>2</sup>
Panneau sandwich (Peau + Mousse+ Peau) standard Ep 60mm	<i>Sandwich panel (skin/foam/skin) standard</i>	1902030002	M <sup>2</sup>
Panneau fourgon (Peau + CP + Peau)	<i>Truck panel (skin/plywood/skin)</i>	010	M <sup>2</sup>
Résine	<i>Resin</i>	9400345	Kg
Catalyseur (péroxane)	<i>Catalyst (peroxan)</i>	9400008	Kg
Accélérateur (cobalt)	<i>Accelerator (cobalt)</i>	9400001	Kg
Acétone	<i>Acetone</i>	7000103	Litre
Colle KORAPUR (résine)	<i>Adhesive KORAPUR (resin)</i>	9400356	Kg
Colle KORAPUR (durcisseur)	<i>Adhesive KORAPUR (hardener)</i>	9400357	Kg
Gel coat blanc	<i>White gelcoat</i>	9400404	Kg
Gel coat gris (top coat pour plancher)	<i>Grey gelcoat (top coat for floor)</i>	9400405	Kg
Mastic hybride KORAPOPOP 330 gris 310 ml	<i>Sealant hybrid KORAPOPOP 330 grey 310 ml</i>	9400378	Cartouche
Mastic hybride KORAPOPOP 330 blanc 600 ml	<i>Sealant hybrid KORAPOPOP 330 white 600 ml</i>	9400379	Cartouche
Mastic hybride KORAPOPOP 330 blanc 310 ml	<i>Sealant hybrid KORAPOPOP 330 white 310 ml</i>	9400380	Cartouche
Mastic hybride KORAPOPOP 330 noir 600 ml	<i>Sealant hybrid KORAPOPOP 330 black 600 ml</i>	9400381	Cartouche
Mastic Polyester de charge (2.3kg)	<i>Sealant polyester undercoat (2.3kg)</i>	9500340B	Pot
Mastic Polyester de finition (2.3kg)	<i>Sealant polyester topcoat (2.3kg)</i>	9500343	Pot
Tissu mat 450 gr (2,8m de largeur)	<i>Fabric glass fibre chopped strands 450g (W=2.8m)</i>	9400299	M <sup>2</sup>
Tissu sergé 500 gr (2,8m de largeur)	<i>Fabric glass fibre woven twill 500g (W=2.8m)</i>	9400342	M <sup>2</sup>



**Je roule à vide ?  
Je mets ma cloison au sol.**

Driving empty make sure to lock the door to the floor or roof before departure



**Je roule chargé et je peux mettre ma cloison au sol ?**

Driving loaded make sure to lock the door to the floor or roof before departure



**Je roule chargé et je ne peux pas mettre ma cloison au sol ?  
Je contrôle le bon verrouillage de ma cloison au pavillon**

I am loaded but I can't pull down the partition door ? Double check that partition door is locked to the roof before driving off



Pour vérifier le bon verrouillage de la cloison : tirer sur la sangle vers l'avant du véhicule et vérifier que la cloison ne se déplace pas (cf schéma 1). Si mouve cette cloison vers l'arrière, vous êtes responsable. \* Risque important d'engorgement en cas de non-verrouillage des conteneurs.

To double check the locking of the partition door, pull the strap in front and double check that the partition door is secured to the roof and will free to move about. If it moves you can't be blamed, careful, please, warning! \* Big risk of jamming

### Consignes générales de sécurité Hayons élévateurs

- Seule la personne désignée par le chef d'établissement est autorisée à manoeuvrer le hayon.
- Utiliser toujours le poste de commande qui permet la meilleure visibilité.
- Vérifier avant levage d'une charge que son poids et sa position sont compatibles avec les indications du tableau des charges.
- Mettre en place les verins d'appui, s'ils existent, et les verrouiller si cette opération n'est pas automatique.
- Caler convenablement les charges roulantes.
- Avertir le responsable de toute perturbation dans le fonctionnement ou anomalie de l'appareil.
- Ramener le plateau au sol en cas d'arrêt prolongé.
- Condamner la manoeuvre du hayon à la fin de chaque utilisation.

#### IL EST INTERDIT

- De déplacer le véhicule tant que le plateau du hayon n'est pas en position de route verrouillé.
- D'utiliser le plateau comme pont de liaison.
- D'intervenir dans le fonctionnement le réglage des organes de sécurité.

↑ LIMITE DE CHARGEMENT / MAXIMUM LOAD HEIGHT ↓



POSITION LIMITE DE LA CLOISON  
MAXIMUM POSITION OF THE PARTITION DOOR  
LIMITE MASSIMO DELLA PARATA  
POSICIÓN MÁXIMA DE SEPARACIÓN

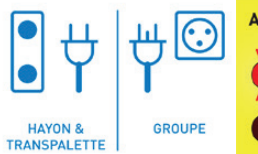
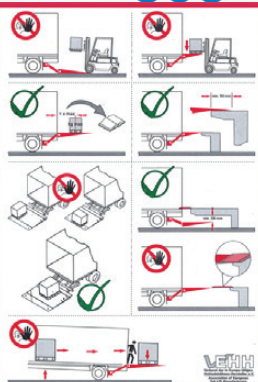

**frappa** INFORMATION

**LUMIERE 1 en continue =**  
Mode chaud - portes arrières fermées

**LUMIERE 1 qui clignote =**  
Mode chaud - portes arrières ouvertes

**LUMIERE 1 et 2 qui clignotent =**  
Normales :  
Tension basse inférieure à 23V  
Niveau de carburant inférieur à 20%  
Défaut de sonde de température

**NB :** Vérifier le détail sur l'écran et faire les actions correctives si possible.

**LUMIERE 1 et 3 en continue =**  
Chaudière en marche

**LUMIERE 1 en continue et 3 qui clignote =**  
Chaudière en panne

**frappa** NOTICE D'UTILISATION

1. Mettez le coupe-circuit en position ON.
2. Attendez que l'écran affiche le menu. [FIGURE 1]
3. A l'aide de l'écran, cliquez sur la température consignée si vous souhaitez la modifier. Une fenêtre s'affiche [FIGURE 2]. Rentrez la température souhaitée puis cliquez sur ENTER.
4. La température consignée s'affiche. [FIGURE 3]
5. A l'aide de l'interrupteur, choisissez le mode d'alimentation souhaité : SECTEUR BATTERIE TRACTEUR GENERATEUR
6. Pour démarrer le système, mettez l'interrupteur en position MARCHÉ
7. Pour éteindre le système, mettez l'interrupteur en position ARRÊT
8. Attendez 2 minutes avant de mettre le coupe-circuit en position OFF



**ANTI DÉPART INOPINÉ**

**VOYANT ROUGE**  
Remorque freinée (frein de parc)

**VOYANT ÉTEINT**  
Remorque défreinée

**frappa**

En cas de porte relevante bloquée, le passage en mode manuel s'effectue à l'aide de la vanne

**ASSUREZ LE BLOCAGE DES BEQUILLES PAR DEUX ARRÊTS DE SÉCURITÉ SÉCURITÉ SUPPORTING LEGS BY TWO LOCKS**



Merci de compléter les informations suivantes:

- Numéro de la cellule FRAPPA:.....
- coté de la porte à fabriquer (vue de l'AR du véhicule dans le sens de la marche):.....
- nombre de charnières:.....
- axe de la 1ère charnière par rapport au bas de la porte nue:.....
- nombre de fermeture par porte:.....

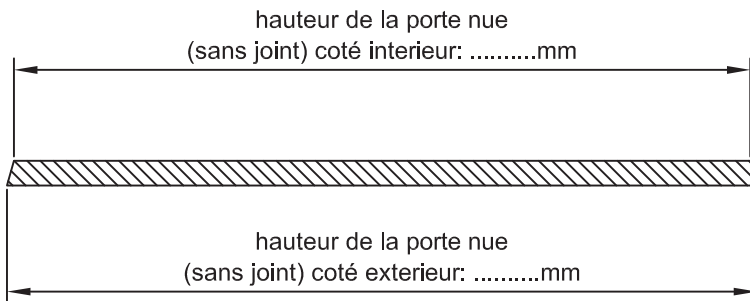
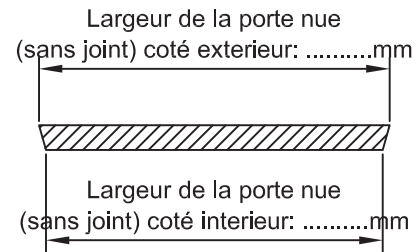
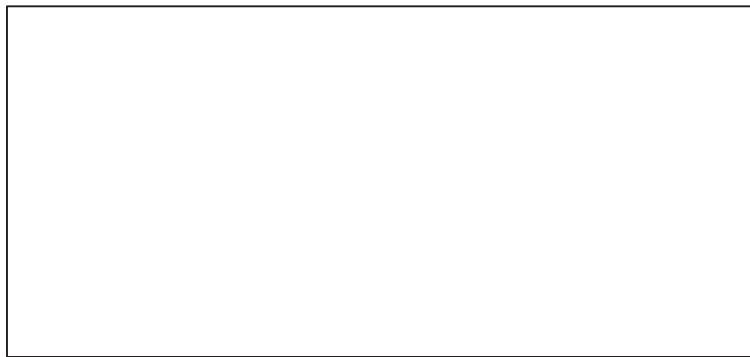

Montant gauche

Prendre les cotes en mm

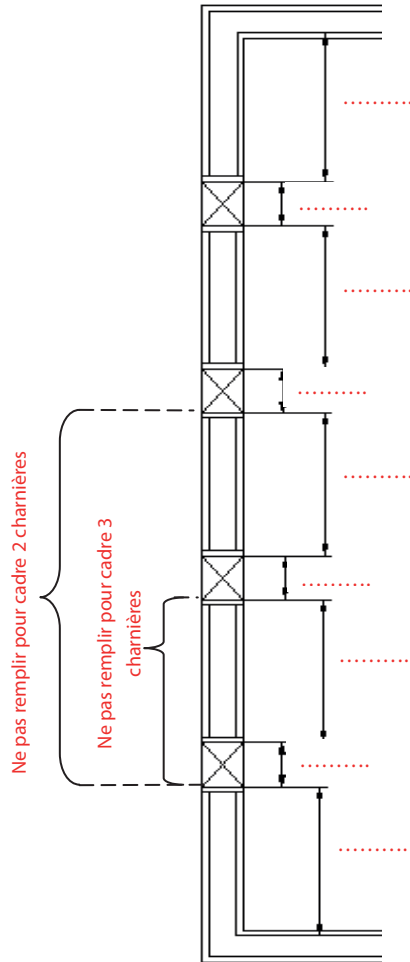

Montant droit

Prendre les cotes en mm

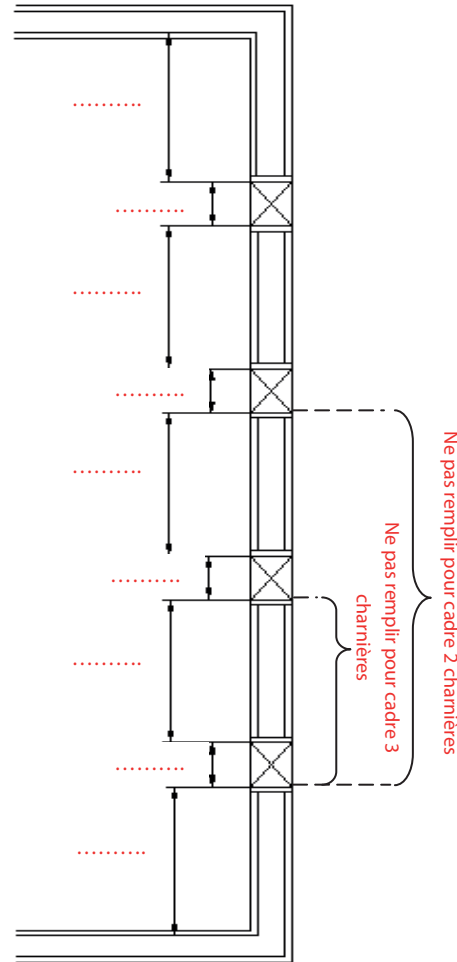

REP	DESIGNATION	REF	QUANTITE	UNITE



ELECTRICITE - ELECTRICITY

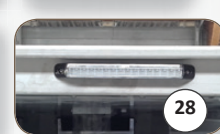
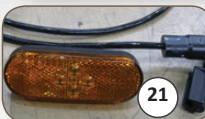
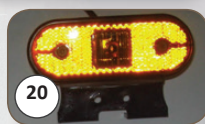
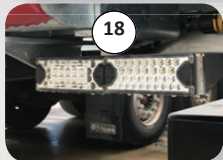
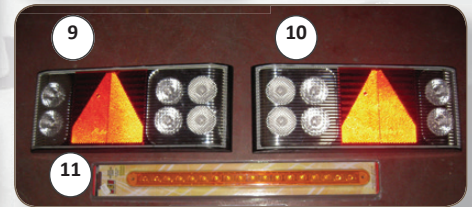
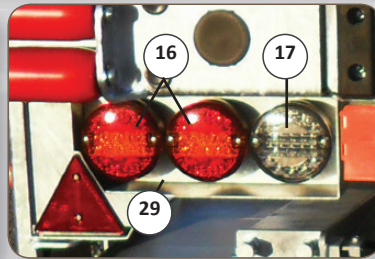
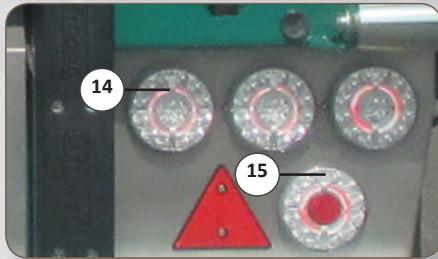
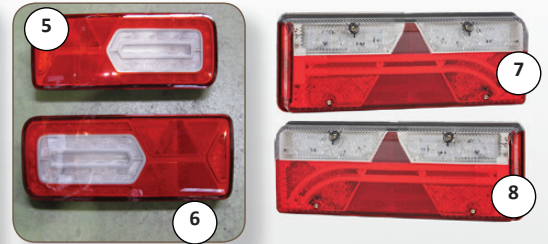
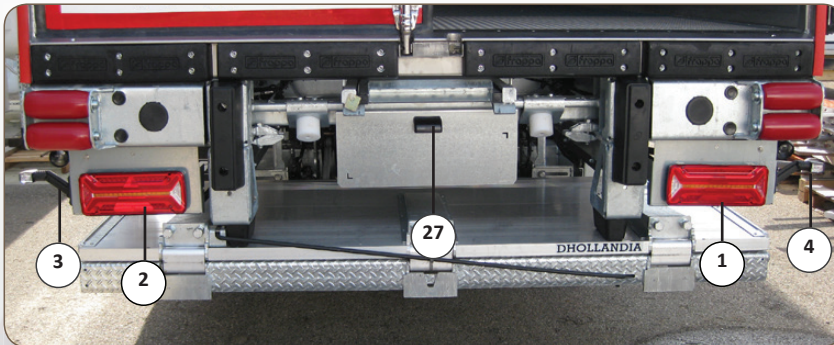



REP	DESIGNATION	DESCRIPTION	REF	UNITE
1	Feu arrière droit 7 fonctions EcoLed 2	7 fonctions ECOLED 2 rear right-hand light	6001080	Unité
2	Feu arrière gauche 7 fonctions EcoLed 2	7 fonctions ECOLED 2 rear left-hand light LECITRAILER	6001081	Unité
3	Feu corne 3 fonctions gauche Superpoint IV LED	Rear left-hand position light - 3 functions - Superpoint IV LED	6000931	Unité
4	Feu corne 3 fonctions droit Superpoint IV LED	Rear right-hand position light - 3 functions - Superpoint IV LED	6000932	Unité
5	Feu arrière droit LC12T	Taillight right LC12T	6000973	Unité
6	Feu arrière gauche LC12T	Taillight left LC12T	6000972	Unité
7	Feu arrière gauche Europoint III	Left rear light Europoint III	6000940	Unité
8	Feu arrière droit Europoint III	Right rear light Europoint III	6000941	Unité
9	Feu ar gauche remorque led TRUCKL	LED rear left-hand light for trailer TRUCKLIGHT	6000770	Unité
10	Feu ar droit remorque led TRUCKL	LED rear right-hand light for trailer TRUCKLIGHT	6000769	Unité
11	Feu led 382x25x18 mm clignotant ledautolamps	LED light 382*25*18	6000761	Unité
12	Feu arrière LC5 gauche	Rear light LC5 left	6000511	Unité
13	Feu arrière LC5 droit	Rear light LC5 right	6000510	Unité
14	Feu LED rond braspoint 140 Posi/Stop/Cligno	Round LED light - Braspoint 140 -	6000945	Unité
15	Feu LED rond braspoint 140 Posi/Recul/Brouil	Round LED light - Braspoint 140 -	6000946	Unité
16	Feu LED Rond D 140 Position/Stop/Clignotant	Round LED light D 140 Position / Stop / Flashing	6001115	Unité
17	Feu LED Rond D 140 Recul	Round LED light D 140 Reversing	6001113	Unité
18	Feu miniLED Position/Stop/Clignotant	MiniLED light Position / Stop / Flashing	060	Unité
19	Phare de travail rond 6 LED	Round 6 LED light	6000879	Unité
20	Feu de gabarit latéral orange à LED avec semelle	Sides orange marker light with LED + sole plate	6000542	Unité
21	Feu de gabarit latéral orange bas à LED vi 2013	marker light sides orange with LED vi 2013	6000971	Unité
22	Feu de gabarit latéral orange haut à LED vi 2013	marker light sides orange with LED vi 2013	6000803	Unité
23	Feu de gabarit avant blanc à LED vi 2013	marker light front white with LED vi 2013	6000794	Unité
24	Feu de gabarit arrière rouge à LED vi 2013	marker light back red with LED vi 2013	6000793	Unité
25	Feu 3 fonctions led (stop/veilleuse/clignotant) 2014	3 fonctions LED light (stop/sidelight/turn signal) 2014	6000760	Unité
26	Feu 3 fonctions led (stop/veilleuse/clignotant) 2018	3 fonctions LED light (stop/sidelight/turn signal) 2018	6000964	Unité
27	Eclaireur de plaque grand modèle	Number plate light - large model	6000408	Unité
28	Feu à défilement vers la gauche (Hayon)	Scrolling light toward left side (tail lift safety tool)	6000951	Unité
29	Support gauche galva 3 feux ronds hayon	Left support galvanized 3 round tailgate lights	1906201115	Unité
30	Support droit galva 3 feux ronds hayon	Right support galvanized 3 round tailgate lights	1906201117	Unité
31	Phare de travail carré 9 LED avec poignée	Square 9 LED worklight with handle	6000879	Unité

ELECTRICITE - ELECTRICITY



REP	DESIGNATION	DESCRIPTION	REF	UNITE
1	Plafonnier réglette à led applique	LED ceiling light	6001025	Unité
2	Plafonnier 6 leds en applique+ 2 obturateurs blancs	6 LED ceiling light	6000897	Unité
3	Plafonnier 1 led en applique (adaptation ancien)	1 LED ceiling light	6000763	Unité
4	Plafonnier néon Fluo 2x15w 24v 468x118x38	Ceiling light - neon 2x15w 24v 468x118x38	6000469	Unité
5	Tube de néon 15w 24v	Neon Tube - 15w 24v	6000657	Unité
6	Ballast de néon 2x18w 1x36w 24v	Ballast for neon lights 2x18w 1x36w 24v	6000568	Unité
7	Eclaireur zone hayon	LED lighting for tail liftarea	6000960	Unité
8	Commande interrieure Fléchée R et V ultra plate	Flat cable for side lights installation (2x22m)	9300222	Unité
9	Interrupteur temporisé à encastrer 45 min	Time-switch for recessed installation 45 min	6000632	Unité
10	Interrupteur temporisé à encastrer 30 min	Time-switch for recessed installation 30 min	6000757	Unité
11	Automate CD12 24V	Automaton CD12 24V	6000894	Unité
	Automate CD12 12V	Automaton CD12 12V	6000957	Unité
	Automate CD20 24V	Automaton CD20 24V	6000986	Unité
	Automate CD20 12V	Automaton CD20 12V	6001084	Unité
12	Butoir protection de feu gabarit AR	Rear fire protection bumper	2000486	Unité
13	Adaptateur pour butoir protection feu gabarit AR	Adapter for rear fire protection bumper	2000487	Unité
14	Boite avant + faisceau central 15M + prises + repiquage	Front box + central beam 15M + sockets + transplanting	6000976	Unité
15	Faisceau arrière ASS3 + 2x4	ASS3 + 2x4 rear harness	6000982	Unité
16	Cordon pour Phare de travail SR	Cord for SR work light	6001121	Unité
17	Adaptateur AMP/ASS2 pour feux arrière SR	AMP / ASS2 adapter for SR rear lights	6001075	Unité
18	Kit caméra de recul + moniteur 24v	Reverse camera + 24v screen	1001438	Unité
19	Kit radar de recul premium RDC	reverse radar kit	5000326	Unité
20	Feu de balisage bleu	Blue beacon light		Unité
21	Cordon phare de travail SR	SR work light cord	6001121	Unité
22	Plafonnier rond à LED avec ou sans détecteur	Round LED ceiling light with or without sensor	6000970	Unité
23	Contacteur magnétique de porte	Magnetic door contactor	6000818	Unité
24	Socle Frappa seul plastique pour contacteur sans aimant	Frappa plastic base for contactor without magnet		Unité
25	Contacteur inductif	Inductive contactor	6001204	Unité
26	Contacteur mécanique corps de contact	Mechanical contactor contact body	6000105	Unité
27	Contacteur mécanique tête à levier	Mechanical lever-head contactor	6000104	Unité

REP	DESIGNATION	REF	QUANTITE	UNITE

silencio

Frigo

### GROUPE CRYOGENIQUE : SILENCIO - CRYOGENIE UNITS : SILENCIO



REP	DESIGNATION	DESCRIPTION	REF	UNITE
1	Groupe Silencio SR 2022	Unit Silencio SR 2022		Unité
2	Groupe E-Silencio SR 2022	Unit E-Silencio SR 2022		Unité
3	Groupe Silencio SR avant 2018	Unit Silencio SR before 2018		Unité
4	Support demi lune acier de réservoir Azote	Half moon steel bracket for nitrogen tank		Unité
5	Sangle inox support de réservoir Azote 950L	Strap stainless for nitrogen tank bracket 950L	9200272	Unité
6	Sangle inox support de réservoir Azote 630L	Strap stainless for nitrogen tank bracket 630L	9200270	Unité
7	Réservoir Azote 990L SR	Nitrogen tank 990L SR	9200268	Unité
8	Réservoir Azote 650L Porteur	Nitrogen tank 650L truck	9200266	Unité
9.1	Ecran EOM touch 4.3 sans câble	EOM touch screen 4.3 without cable	9200397	Unité
9.2	Ecran EOM touch 7 sans câble	EOM touch screen 7 without cable	9200749	Unité
10	Boîtier IHM Silencio SR	Silencio SR HMI box	1923230327	Unité
11	Coupe Batterie 24V 150A	Battery cutout 24V 150A	6000863	Unité
12	Prise électrique mâle 220V 16A (bleu)	Electric receptacle male 220V 16A (blue)	6000752	Unité
13	Prise électrique mâle 380V 32A (rouge)	Electric receptacle male 380V 32A (red)	6001042	Unité
14	Cordon hélycord + fiche soudé (Tracteur-SR alim batterie hayon)	Coiled cable soldered plug (between tractor and trailer)	6000674	Unité
15	Raccord universel de remplissage azote	Universal nitrogen filling connection	9200368	Unité
16	Sonde de pression différentielle DPS neuve	Complete DPS differential pressure probe	1923230002	Unité
17	Capteur de pression Pressostatat recouvrement résine	Pressure sensor Resin overlay pressure switch	1923230620	Unité
18	Vanne manuelle Cryogénique	Cryogenic manual valve	9200642	Unité
19	Sonde oxygène neuve	New oxygen sensor	6000746	Unité
20	Sonde oxygène reconditionnée	Refurbished oxygen sensor	6001182	Unité
21	Electrovanne départ liquide modèle 2021	Liquid flow solenoid valve 2021	9210018	Unité
22	Electrovanne mise à l'air libre	Solenoid valve for free air	9200605	Unité
23	Silencieux 1' groupe silencio	Silent 1' group silencer	9200601	Unité
24	Moufle de sonde de température	Temperature sensor muffler	1923230616	Unité
25	Ventilateur radial EC max 2018	Radial fan EC max 2018	9200561	Unité
26	Convertisseur 380V Tri /24V continu	380V Tri / 24V continuous converter	6001020	Unité
27	Automate de controle Silencio	Automate de controle Silencio	6000776	Unité
28	Résistance chauffante bloc ventilateur	Heating resistance fan block	9200558	Unité
29	Relais de couplage recharge véhicule	Vehicle charge coupling relay	6001076	Unité
30	Sonde de température Reprise/Soufflage	Return / Supply air temperature sensor	6000781	Unité
31	Buzzer alarme sonore	Buzzer alarm sound	6000804	Unité
32	Régulateur de pression ligne gaz	Gas line pressure regulator	9200602	Unité
33	Manomètre axial Silencio	Silencio axial pressure gauge	9200608	Unité
34	Filtre Stainer Silencio	Silencio Stainer Filter	9200603	Unité
35	Cassette de ventilation pour 4 ventilateurs	Ventilation cassette for 4 ventilators		Unité
	Cassette de ventilation pour 2 ventilateurs	Ventilation cassette for 2 ventilators		Unité
36	Bouchon silicone pour plaque de remplissage	Silicone plug for filling plate	9200737	Unité
37	Afficheur capteur digital niveau azote	Digital nitrogen level sensor display	9200811	Unité
38	Sonde PT100 d'échappement	PT100 exhaust sensor	9200377	Unité
39	Silencieux sécheur d'air	Air dryer silencer	9200383	Unité



Frigo

GROUPE CRYOGENIQUE : SILENSNOW - CRYOGENIE UNITS : SILENSNOW

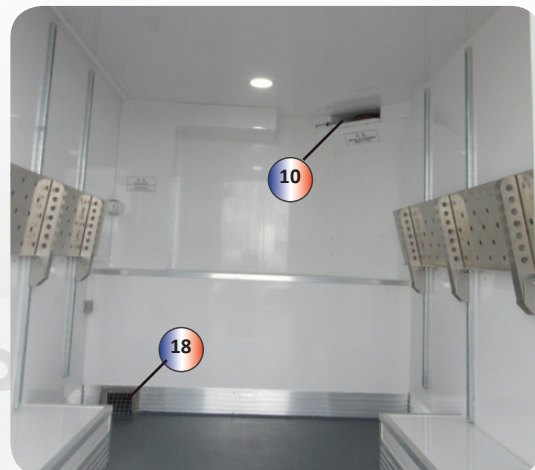



REP	DESIGNATION	DESCRIPTION	REF	UNITE
1	ASM Groupe SILENSNOW 400L mono-temp	ASM Group SILENSNOW 400L mono-temp	1923270139	Unité
2	Armoire électrique complet modèle compact	Complete electrical cabinet, compact model	1923270221	Unité
3	Coupe Batterie 24V 150A	Battery switch 24V 150A	6000863	Unité
4	Convertisseur/élévateur de tension 12-24V	Voltage converter/booster 12-24V	6001302	Unité
5	Alimentation stabilisée 440V AC- 12V DC réglable	Stabilized power supply 440V AC- 12V DC adjustable	6001186	Unité
6	Relais mini forte puissance 70A	High-power mini relays 70A	6001016	Unité
7	Support relais universel	Universal relay support	6001015	Unité
8	Automate Silencio	<b>Automate Silencio</b>	6000776	Unité
9	Support de cassette de ventilation	Ventilation cassette support	1923270106	Unité
10	Cassette de ventilation	Ventilation cassette	1923270102	Unité
11	Bloc ventilateur/évaporateur	Fan/evaporator block	1923230164	Unité
12	Vitre de trappe latérale	Side hatch window	1923270129	Unité
13	Kit de joint Soft	Soft gasket kit	1923270147	Unité
14	Filtre CO2 1m <sup>2</sup>	1m <sup>2</sup> CO2 filter	9200977	Unité
15	Snorkel	Snorkel	1923270133	Unité
16	Charnière inox 50x50 pour snorkel	50x50 stainless steel hinge for snorkel	1001459	Unité
17	Sonde CO2	CO2 sensor	1923270220	Unité
18	Grille de conduit reprise d'air	Return air duct grille	1923270142	Unité
19	Raccord laiton droit connector SAE1/2 avec clapet	Straight brass connector SAE1/2 with valve	9200970	Unité
20	Porte d'accès Silensnow latérale complète	Complete Silensnow side access door		Unité
21	Prise male bleue 220V 16A	Blue plug 220V 16A	6000752	Unité
22	Ecran de contrôle Silencio 7"	ilencio 7" control panel	9200749	Unité

**GROUPE CRYOGENIQUE : BLUEEZE - CRYOGENIE UNITS : BLUEEZE**

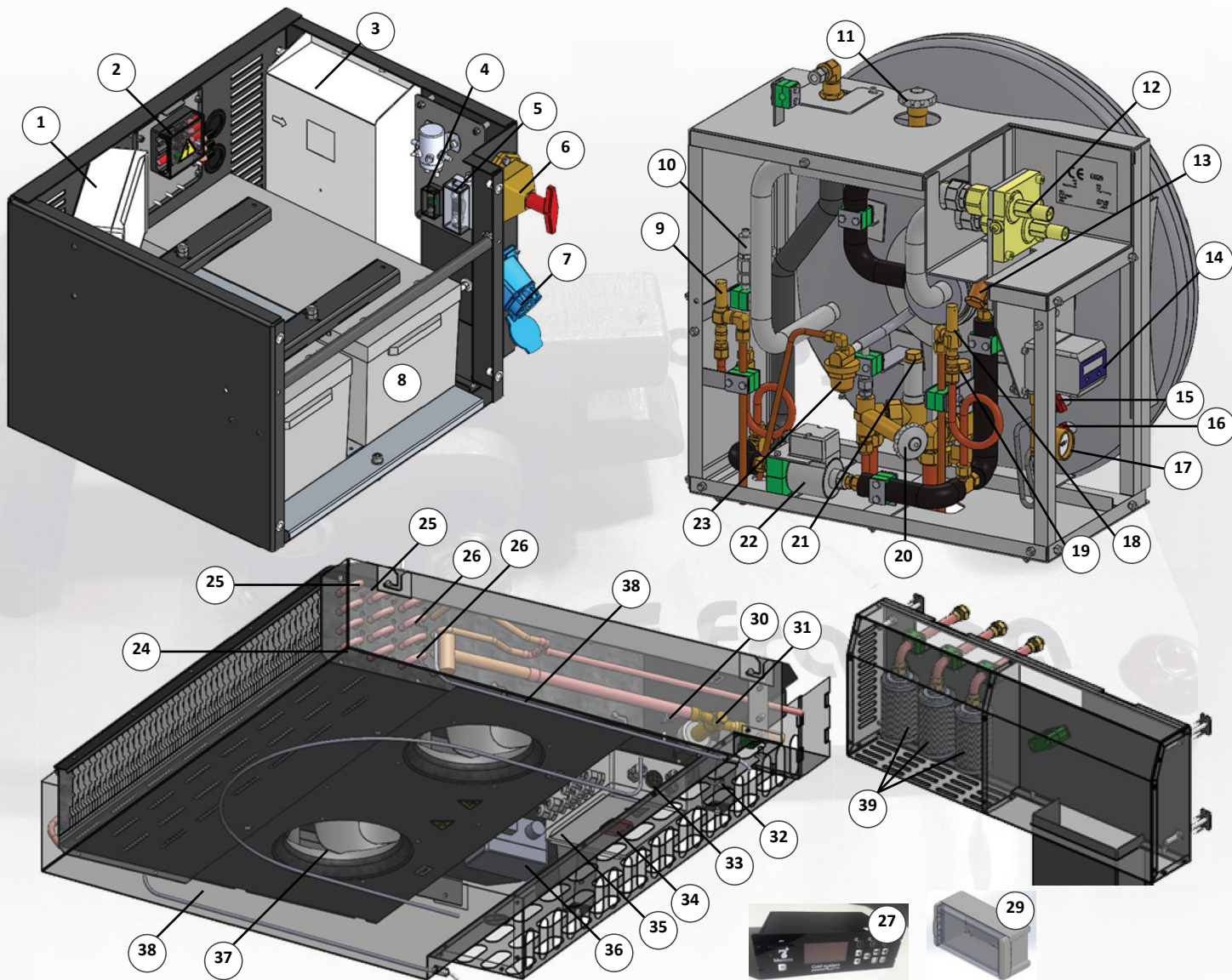

REP	DESIGNATION	DESCRIPTION	REF	UNITE
1	Boitier carte LIN neuf - PBCB	New LIN card box - PBCB	9100034	Unité
2	Fusible MIDI Fuse 40A-32V Carte LIN - F5	MIDI Fuse 40A-32V LIN Card - F5	9100030	Unité
3	Chargeur Batterie pro ultra 30A-24V - T7010	30A-24V pro ultra battery charger - T7010	9100042	Unité
4	Relai de couplage électrique - KA1	Electric coupling relay - KA1	9100027	Unité
5	Fusible MIDI Fuse 50A Chargeur/Batterie - F1	MIDI Fuse 50A Charger / Battery Fuse - F1	9100028	Unité
6	Poignée coupe batterie SODEREP - Q1	SODEREP battery cut-off handle - Q1	9100040	Unité
7	Prise PN socle Poly Bleu IP66-67 30A-25V - PC7010	PN socket Poly Blue IP66-67 30A-25V - PC7010	9100036	Unité
8	Batterie AGM 214Ah-12v - BAT7010	AGM battery 214Ah-12v - BAT7010	9100053	Unité
9	Soupape de sécurté 10 Bars - PSV1130/ PSV1140	Safety valve 10 Bars - PSV1130 / PSV1140	9100010	Unité
10	Capteur de pression - PT1110	Pressure sensor - PT1110	9100005	Unité
11	Vanne manuelle longue liquide / gaz réservoir - HV1110	Long liquid / gas tank manual valve - HV1110	9100002	Unité
12	Raccord de remplissage Staubli	Staubli filling connection	9200368	Unité
13	Filtre bronze Blueeze - F1110	Blueeze bronze filter - F1110	9100052	Unité
14	Indicateur de niveau (LIT) - LIT1110	Level indicator (LIT) - LIT1110	9100001	Unité
15	Vanne isolation point bas - HV1140	Low point isolation valve - HV1140	9100004	Unité
16	Vanne isolation point bas - HV1143	Low point isolation valve - HV1143	9100004	Unité
17	Manomètre Blueeze - PI1110	Blueeze pressure gauge - PI1110	9100008	Unité
18	Soupape de sécurité 10 bars - PSV1130	10 bar safety valve - PSV1130	9100010	Unité
19	Soupape de sécurité 4 bars - PSV1120	4 bar safety valve - PSV1120	9100009	Unité
20	Vanne Manuelle courte liquide/gaz réservoir - HV1120	Short manual liquid / gas tank valve - HV1120	9100003	Unité
21	Soupape de sécurté 4 bars - PSV1110	4 bar safety valve - PSV1110	9100009	Unité
22	Vanne LIN liquide du réservoir - SV1110	LIN liquid tank valve - SV1110	9100006	Unité
23	Deverseur / régulateur de pression - PCV1110	Pressure regulator / diverter - PCV1110	9100007	Unité
24	Résistance du réchauffeur électrique (400w) - EH3x30	Electric heater resistance (400w) - EH3x30	9100021	Unité
25	Sonde de température échangeurs PT100 3 fils - TE3x30	3-wire PT100 exchanger temperature probe - TE3x30	9100025	Unité
26	Résistance du réchauffeur électrique (400w) - EH3x10	Electric heater resistance (400w) - EH3x10	9100020	Unité
27	IHM Porteur neuf	Truck IHM	9100046	Unité
28	IHM Remorque neuf	Trailer IHM	9100043	Unité
29	Boitier trailer vide avec couvercle pour IHM	Empty trailer box with cover for IHM	9100045	Unité
30	Sonde de température échangeurs PT100 3 fils - TE3x20	3-wire PT100 exchanger temperature probe - TE3x20	9100025	Unité
31	Vanne proportionnelle de régulation sortie échang - FV3x10	Proportional exchanger outlet regulation valve - FV3x10	9100024	Unité
32	Sonde de température échangeurs PT100 3 fils - TE3x20	3-wire PT100 exchanger temperature probe - TE3x20	9100025	Unité
33	Alarme de sécurité sonore - H3x20	Audible security alarm - H3x20	9100069	Unité
34	Voyant de sécurité - H3x10	Visual security alarm - H3x10	9100026	Unité
35	Boitier carte Cold - HECBx	Cold card box - HECBx	9100013	Unité
36	Capteur oxygène + stabilisateur - AT3x10	Oxygen sensor + stabilizer - AT3x10	9100015	Unité
37	Ventillateur échangeur Blueeze - M3x20 + Tôle alu renfort	Blueeze exchanger fan - M3x20	1923240104	Unité
38	Cordon chauffant drain via flexible 1.5ml / 40w - EH3x60	Heating cable drain via flexible 1.5ml / 40w - EH3x60	9100017	Unité
39	Silencieux Blueeze - S50x0	Blueeze silencer - S50x0	9100011	Unité

**GROUPE THERMIQUE - THERMAL REFRIGERATION UNIT**

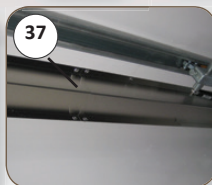
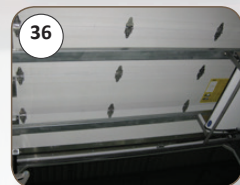
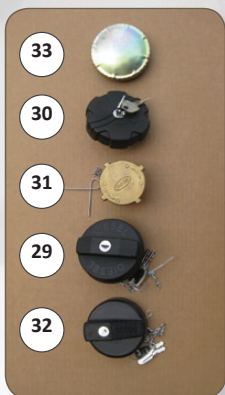
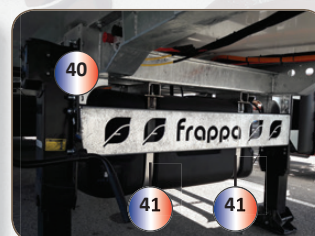
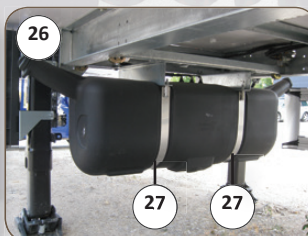
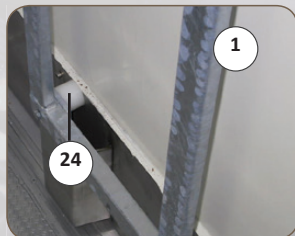
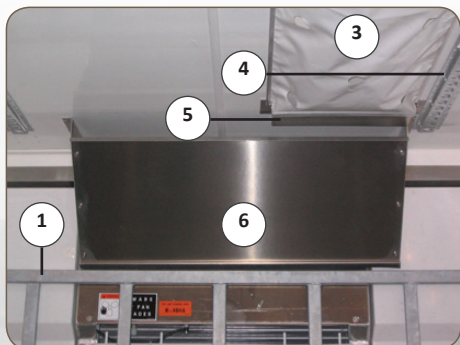

REP	DESIGNATION	DESCRIPTION	REF	UNITE
1	Protège évaporateur de face avant	Protector - Front wall evaporator	1923030708	Unité
2	Protège évaporateur arrière 2017 type luge	Rear evaporator protection - 2017 sledge model swivel	1923020104	Unité
3	Gaine de ventilation 8m	Ventilation duct	1000547	Lg
4	Baguette alu de support de gaine (lg 8m)	Aluminium rail for scabbard support (L=8m)	1000567	Lg
5	Omega de départ de gaine	Duct for chute entry	1923010104	Unité
6	Déflecteur mono-température	Air-deflector - mono-temp	1923010111	Unité
16	Butoir de protection de grille de face avant	Front face grille protection bumper	2000489	Unité
17	Protection extérieure de groupe porteur	Exterior protection for trucks reefer engine		Unité
18	Réservoir groupe Acier 200 Litres Carrier	Steel fuel tank - 200L Carrier	9200152	Unité
20	Protection extérieure de groupe	Bull-bars to protect unit	1923100809	Unité
21	Omega de protection de câble de face avant	Duct for front-wall cables	1923050002	Unité
23	Pile de recharge pour Testo 175 et 177	Replacement battery for Testo 175 and 177	9200172B	Unité
24	Butée polyamide diam 40mm blanche	Stop polyamide Ø 40mm	1000424	Unité
26	Réservoir PE 240L 1400x410x542mm double remplissage+jauge	Plastic fuel tank - 240 liter - 1400*410*542 - both sides filling	9200187	Unité
27	Support acier pour réservoir go sr	Steel support	9200269	Unité
28	Réservoir 90 l dim 450x500x425 version 2011 jauge	Fuel tank - 90 liter - 450*500*425 - 2011 model	1000257	Unité
29	Bouchon de réservoir pe 240 l	240 liter Tank cork	9200293	Unité
30	Bouchon réservoir 90 l ø 80 mm	90 liter Tank cork	1001191	Unité
31	Bouchon laiton réservoir acier maxima	Brass cork for steel Maxima tank	9200151	Unité
32	Bouchon plastique réservoir tk à clé	Plastic cork for ThermoKing tank with key	9200177	Unité
33	Bouchon 1/4 tour résér 90l ancien modèle	Quarter turn cork for 90 liter tank - former model	1000400	Unité
34	Datacold 300R avec imprimante + 1 sonde de 22m	Temperature recorder Datacold 300R with printer and a 22 meter sonde	9200476	Unité
35	Datacold 600t ext avec imprimante + sonde de 20m + câble liaison	Temperature recorder Datacold 600T with printer and a 20 meter sonde	9200479	Unité
36	Barre de support de protege evapo ar sous porte relevante	Holding bar for rear evaporator protection - below roller shutter doors	1923101000	Unité
37	Tole cache tuyau 3m pour multitemp	Pipe hiding metal sheet - 3m - for multitemp reefer unit	1923070000	Unité
38	Bavette transparente arriere pour gaine ventilation	Translucent protection for ventilation duct	010	Unité
39	Prise male d'alimentation des batteries	Front wall housing for general power supply	010	Unité
40	Réservoir PE 250L double remplissage + jauge 2023	PE 250L double-fill tank + 2023 gauge	9200925	Unité
41	Support Inox pour réservoir 250L 2023	Stainless steel support for 250L tank 2023	9200930	Unité
42	Jauge de réservoir SR 240L	SR 240L tank gauge		Unité
43	Jauge de Réservoir SR 250L 2023	Tank Gauge SR 250L 2023		Unité

## Nos réservoirs

990L

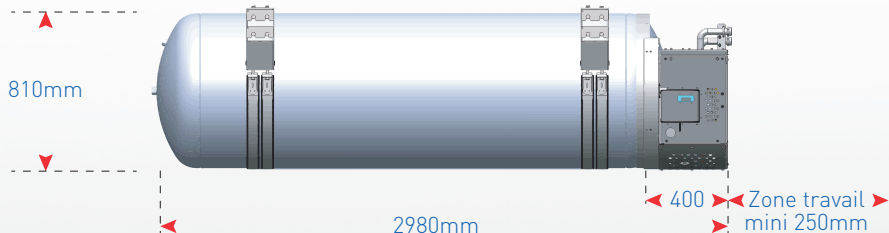

Pour SR ou grand porteur

Poids à vide (en kg) : 622

Poids maximal (en kg) : 1383

Azote liquide - température : -196°C / Densité : 0.8

650L

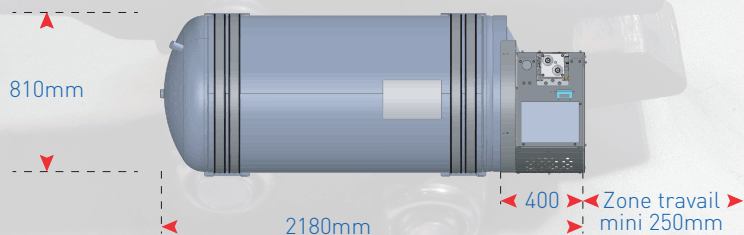

Pour Porteurs  
 Positionnés dans l'empattement ou en face avant

Poids à vide (en kg) : 419

Poids maximal (en kg) : 916

Azote liquide - température : -196°C / Densité : 0.8

450L

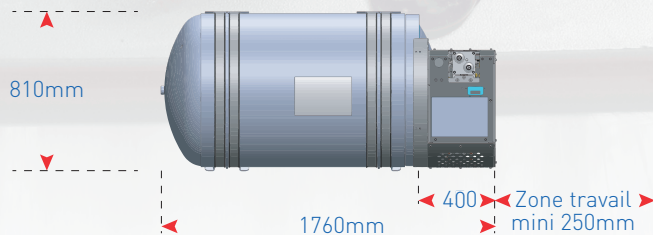

Poids à vide (en kg) : 377

Poids maximal (en kg) : 722

Azote liquide - température : -196°C / Densité : 0.8

## Nos Evaporateurs

**S750**



**S750 - Capacité de refroidissement (en Watts) :**

De -20°C à 30°C : 4191

De 0°C à 30°C : 4875

Poids à vide (en kg) : 33

**R1000**

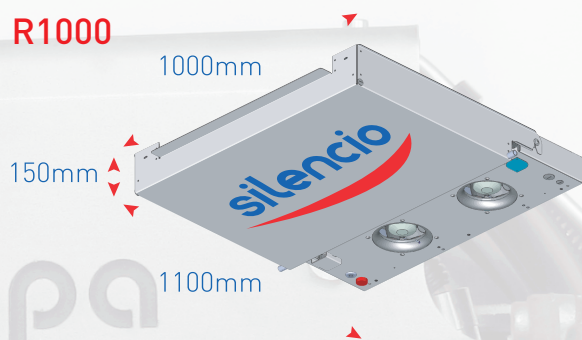

**R1000 - Capacité de refroidissement (en Watts) :**

De -20°C à 30°C : 6272

De 0°C à 30°C : 7669

Poids à vide (en kg) : 43

**P2000**



**P2000 - Capacité de refroidissement (en Watts) :**

De -20°C à 30°C : 10316

De 0°C à 30°C : 10798

Poids à vide (en kg) : 73

**PV2000**

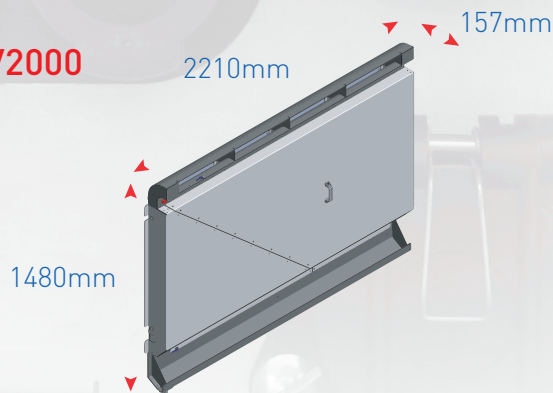

**PV2000 - Capacité de refroidissement (en Watts) :**

De -20°C à 30°C : 10316

De 0°C à 30°C : 10798

Poids à vide (en kg) : 79

## Nos réalisations



Réservoir 450 L



Réservoir 650 L



Réservoir 990 L



## Configurations possibles



REP	DESIGNATION	REF	QUANTITE	UNITE



FACE AVANT / PLANCHER - FRONT PANEL / FLOOR

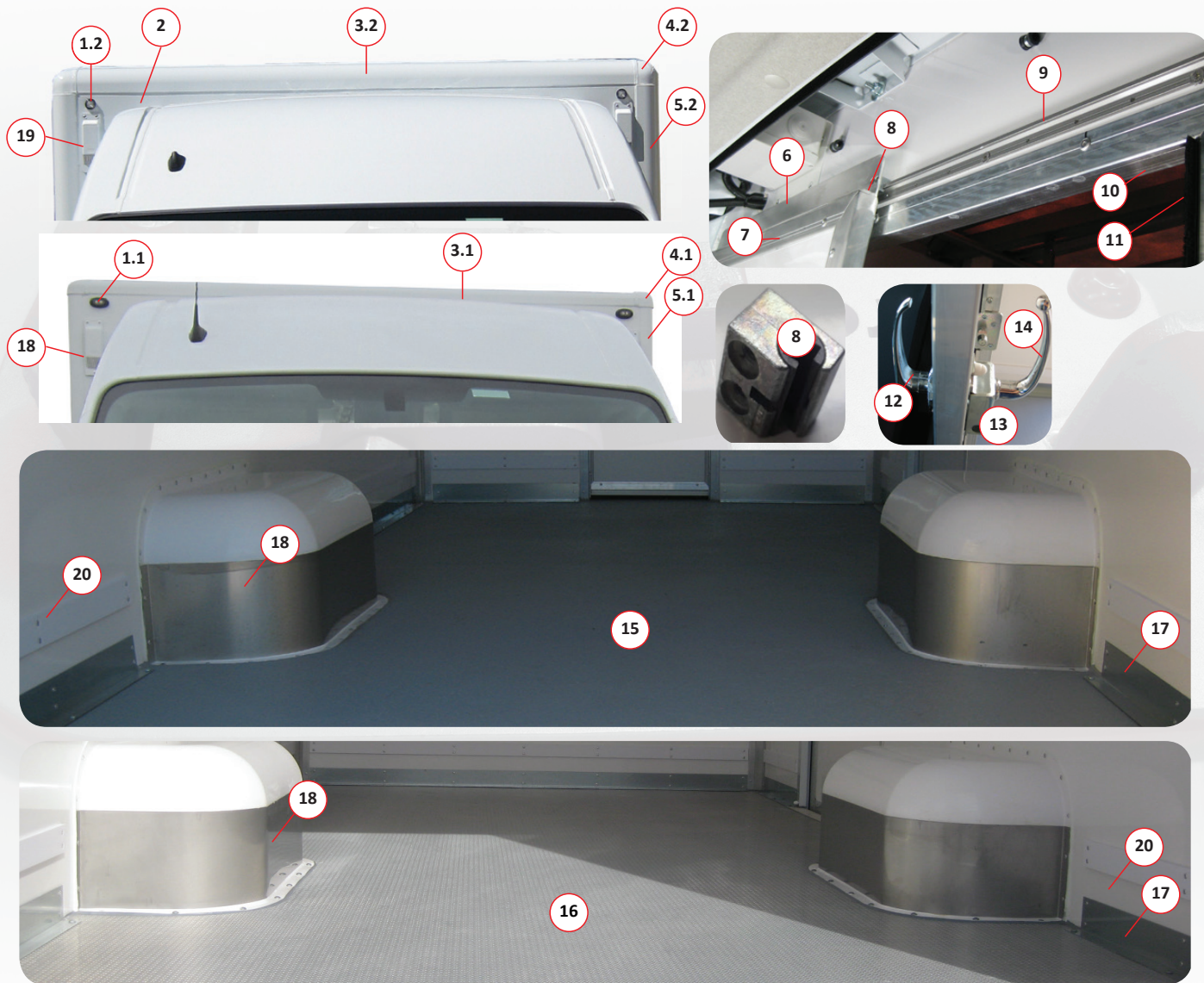

REP	DESIGNATION	DESCRIPTION	REF
1.1	Feu de gabarit avant blanc ovale avant 2016	Marker light front white oval pre 2016	
1.2	Feu de gabarit avant blanc rond après 2016	Marker light front white round post 2016	6000903
2	Face avant complète non peinte après 2016	Wall front complete unpainted post 2016	1940010101
3.1	Profil alu de partie avant de pavillon non peint avant 2016	Profile aluminium front of roof unpainted pre 2016	
3.2	Profil alu de partie avant de pavillon non peint après 2016	Profile aluminium front of roof unpainted post 2017	1001583
4.1	Coque d'angle avant polyester avant 2016	Casing front corner polyester pre 2016	
4.2	Coque d'angle avant polyester après 2016	Casing front corner polyester post 2016	1940010604
5.1	Montant avant alu avant 2016	Upright front aluminium pre 2016	
5.2	Montant avant alu après 2016	Upright front aluminium post 2016	1001583
6	Cornière alu protection coulisse	Angle aluminium runner protection	
7	Profil d'encadrement de porte cabine	Profile frame cab door	140073
8	Patin coulisse porte cabine après 2016	Runner pad cab door post 2016	040785
9	Profil coulisse porte cabine après 2016	Runner profile cab door post 2017	040784
10	Profil de cadre alu extérieur (fixe) de passage cabine	Frame profile aluminium external (fixed) for cab entrance	140064
11	Joint balayette	Seal brush	170107
12	Poignée (coté cabine) de porte passage cabine	Handle (cab side) for cab door	040261
13	Serrure de porte passage cabine	Door lock cab door	300371
14	Contre-Poignée (coté caisse) de porte passage cabine	Counter grip (body side) for cab entrance door	040264
15	Plancher polyester stratifié nu	Floor layered polyester bare	1940010300
16	Plancher polyester revêtement alu grain riz (2021)	Polyester floor with rice grain aluminum coating (2021)	1940011501
17	Cornière galva liaison bas de caisse int	Angle galvanised lower linkage for integrated body	
18	Passage de roue intérieur renforcé (coque)	Wheel arch interior reinforced (casing)	1940010608
19	Aérateur extérieur non peint de face avant	Aerator external unpainted for front side	040141
20	Bande PVC expansé blanc 3050 x 60 10mm	White expanded PVC strip 3050 x 60 10mm	220001

PANNEAU LATÉRAL - SIDE PANEL

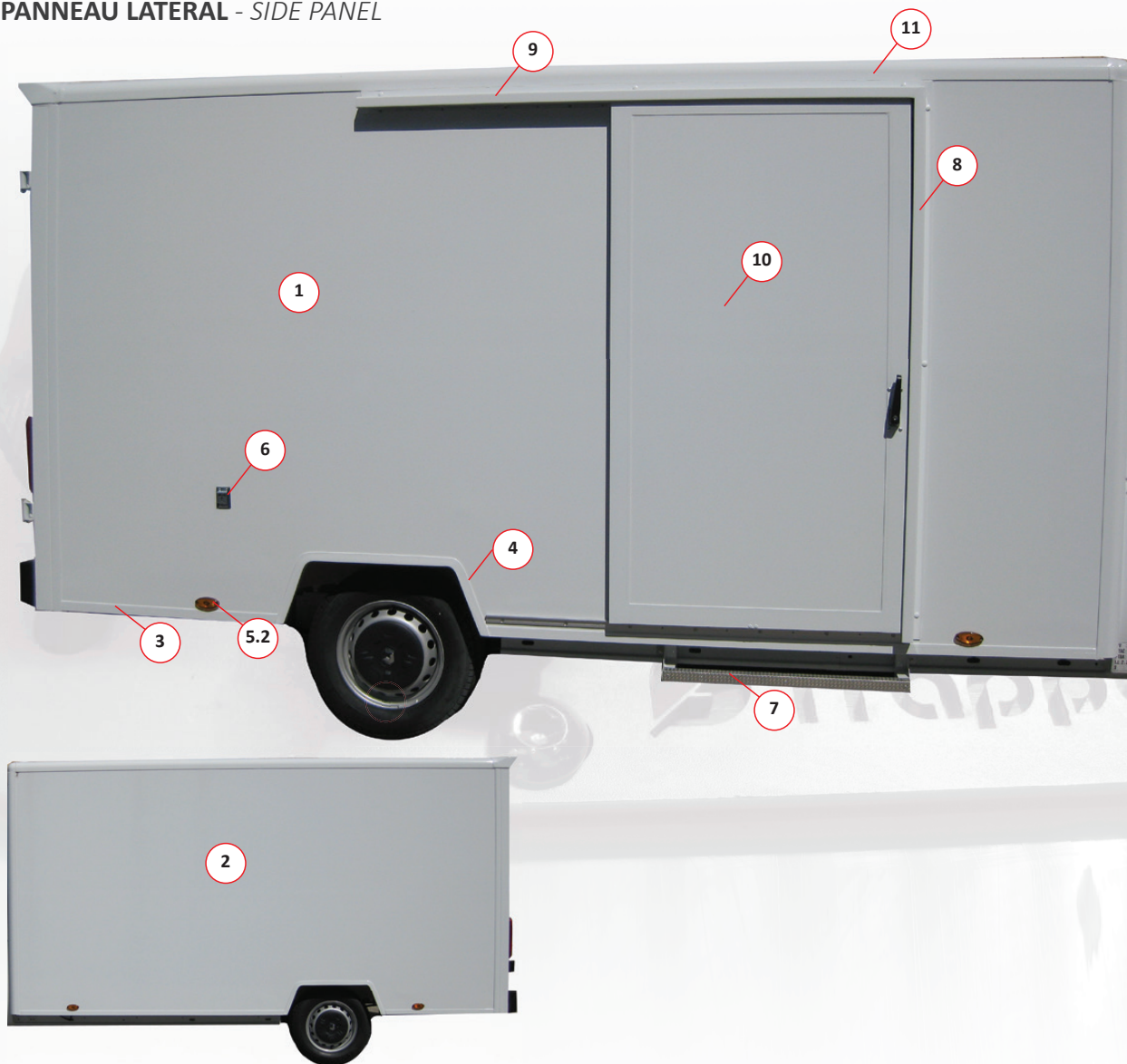

REP	DESIGNATION	DESCRIPTION	REF
1	Panneau latéral droit type Frappa après 2016	<i>Side panel right Frappa style post 2016</i>	1940010102
2	Panneau latéral gauche type Frappa après 2016	<i>Side panel left Frappa style post 2016</i>	1940010103
3	Profil U alu bas de panneau non peint	<i>U-Profile aluminium lower panel unpainted</i>	1001635
4	Baguette encadrement passage de roue sur panneau	<i>Frame moulding for wheel arch on panel</i>	1940010600
5.1	Feu gabarit orange bord de rive avant 2016	<i>Marker light orange edge pre 2016</i>	
5.2	Feu gabarit orange bord de rive après 2016	<i>Marker light orange edge post 2016</i>	6000956
6	Arrêt de porte arrière femelle sur panneau latéral	<i>Rear door stop female on side panel</i>	300394
	Arrêt de porte arrière male en T	<i>Rear door stop male T shape</i>	300390
7	Marche pied pour porte latérale	<i>Step for side door</i>	250108
8	Montant d'arrêt de porte sur panneau	<i>Upright for door stop on panel</i>	1940010206
9	Profil de protection du rail coulisse sur panneau	<i>Profile protection for runner rail on panel</i>	1940010207
10	Porte latérale complète non peinte	<i>Side door complete unpainted</i>	1940010801
11	Profil alu d'angle pavillon panneau 4200mm	<i>Aluminum corner profile pavilion panel 4200mm</i>	1001583
	Clé pour profil d'angle pavillon panneau 4200mm	<i>Key for pavilion corner profile panel 4200mm</i>	1001584

PORTE LATÉRALE - LATERAL DOOR

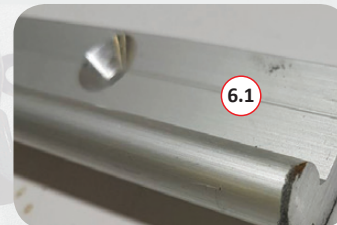
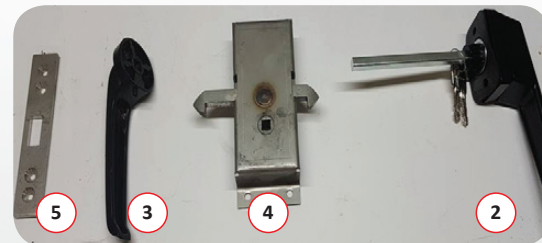
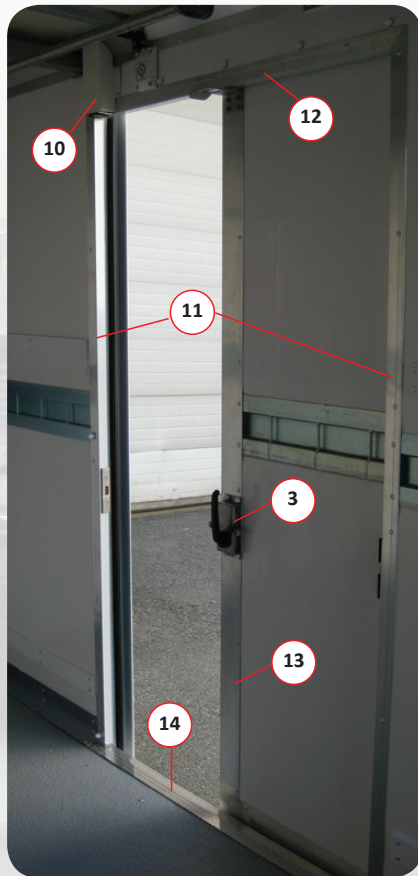
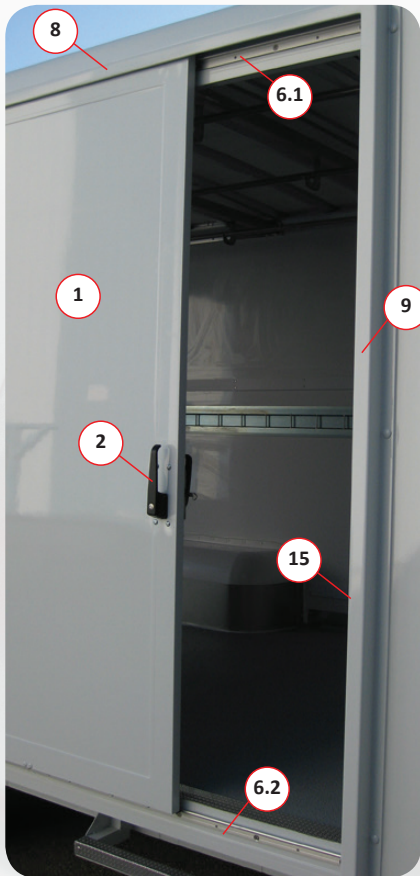



REP	DESIGNATION	DESCRIPTION	REF
1	Porte latérale complète non peinte	<i>Side door complete unpainted</i>	1940010802
2	Poignée extérieur de porte latérale	<i>Handle external for side door</i>	040521
3	Contre poignée (intérieure) de porte latérale	<i>Counter grip (interior) for side door</i>	040271
4	Serrure de porte latérale	<i>Door lock side door</i>	300374
5	Gâche de porte latérale	<i>Striker side door</i>	140337
6.1	Rail coulisse haut de porte latérale après 2016	<i>Runner rail upper for side door post 2016</i>	040787
6.2	Rail coulisse bas de porte latérale après 2016	<i>Runner rail lower for side door post 2016</i>	040788
7.1	Roulette coulisse de porte latérale avant 2016	<i>Sliding roller for side door pre 2016</i>	300043
7.2	Patin coulisse de porte latérale après 2016	<i>Runner pad for side door post 2016</i>	040786
7.3	Kit fixation roulette coulisse de porte latérale avant 2016	<i>Front side door runner fixing kit pre 2016</i>	010
8	Profil de protection du rail coulisse sur panneau	<i>Profile protection for runner rail on panel</i>	1940010207
9	Montant d'arrêt de porte sur panneau	<i>Upright for door stop on panel</i>	1940010206
10	Serrure Diablock	<i>Lock Diablock</i>	120003
11	Profil U montant de cadre extérieur sur panneau	<i>U-Profile upright for external frame on panel</i>	140066
12	Profil U supérieur de cadre extérieur sur panneau	<i>U-Profile upper for external frame on panel</i>	140061
13	Profil encadrement porte latérale	<i>Profile frame side door</i>	140067
14	Protection grain de riz de seuil	<i>Sill protector rice grain</i>	1940010800
15	Joint EPDM noir boudin de porte lat derrière jet d'eau	<i>Bubble gasket EPDM black for side door behind water jet</i>	170112
16	Porte latérale relevante	<i>Lifting side door</i>	
17	Sangle rouge avec anneau acier pour aide montée porte latérale	<i>Red strap with steel ring for side door mounting aid</i>	

FACE ARRIERE - BACK FACE



REP	DESIGNATION	DESCRIPTION	REF
1.1	Porte arrière droite type Frappa avant 2022 non peinte	<i>Rear door right type Frappa pre 2022 unpainted</i>	1940010111
1.2	Porte arrière droite type Frappa après 2022 non peinte	<i>Rear door right type Frappa post 2022 unpainted</i>	1940011200
2.1	Rampe non peinte (sans bascule ni lift-up) avant 2022	<i>Ramp complete unpainted pre 2022</i>	250066
2.2	Rampe non peinte (sans bascule ni lift-up) après 2022	<i>Ramp complete unpainted post 2022</i>	1940011400
3.1	Bascule de rampe alu avant 2022	<i>Ramp tipper aluminium pre 2022</i>	250070
3.2	Bascule de rampe alu après 2022	<i>Ramp tipper aluminium post 2022</i>	1940011600
	Porte arrière gauche type Frappa avant 2022 non peinte	<i>Rear door left type Frappa pre 2022 unpainted</i>	1940010105
	Porte arrière gauche type Frappa après 2022 non peinte	<i>Rear door left type Frappa post 2022 unpainted</i>	1940011300
4	Feu STOP arrière central après 2016	<i>Stop light rear centre post 2016</i>	6000934
5	Charnière porte AR type Frappa après 2016 non peinte	<i>Hinge rear door type Frappa post 2016 unpainted</i>	1000371
6	Support de charnière après 2016 non peint	<i>Hinge support post 2016 unpainted</i>	1940010208
7	Axe de charnière après 2016 non peint	<i>Hinge pin post 2016 unpainted</i>	
8	Poignée porte AR type Frappa après 2016 non peinte	<i>Door handle rear type Frappa post 2016 unpainted</i>	1001693
9	Feu de gabarit arrière haut rouge après 2016	<i>Marker light rear upper red post 2016</i>	6000902
10	Grille Aérateur extérieur	<i>Aerator grille external</i>	040141
11.1	Bouton à ailettes de verrou de rampe avant 2022	<i>Ramp lock wing knob pre 2022</i>	300377
11.2	Tirette de verrou de rampe après 2022	<i>Ramp lock puller post 2022</i>	1002091
12	Feu arrière 7 fonctions gauche	<i>Rear light 7 function left</i>	6000511
13	Feu arrière 7 fonctions droit	<i>Rear light 7 function right</i>	6000510
14	Eclaireur de plaque	<i>Light number plate</i>	6000905
15	Butoir arrière bas 2 trous	<i>Buffer rear lower 2 hole</i>	2000368
16	Cadre arrière alu complet non peint avant 2022	<i>Frame rear aluminium complete unpainted pre 2022</i>	250061
17	Traverse haute alu de cadre arrière non peinte	<i>Cross member upper aluminium for rear frame unpainted</i>	250009
18	Montant gauche de cadre arrière non peint	<i>Upright left for rear frame unpainted</i>	250045
19	Montant droite de cadre arrière non peint	<i>Upright right for rear frame unpainted</i>	250046
20	Traverse basse alu de cadre arrière non peinte	<i>Cross member lower aluminium for rear frame unpainted</i>	250008
21	Cadre arrière alu complet non peint après 2022	<i>Frame rear aluminium complete unpainted post 2022</i>	
22.1	Tôle alu cache feu intérieur montant de cadre avant 2022	<i>Panel aluminium interior light cover frame piece pre 2022</i>	1940010215
22.2	Tôle alu cache feu intérieur montant de cadre après 2022	<i>Panel aluminium interior light cover frame piece post 2022</i>	
23	Lift-up / assistance ouverture de rampe	<i>Lift-up ramp opener</i>	040210
24	Revêtement anti dérapant	<i>Anti-slip coating</i>	

PAVILLON - ROOF

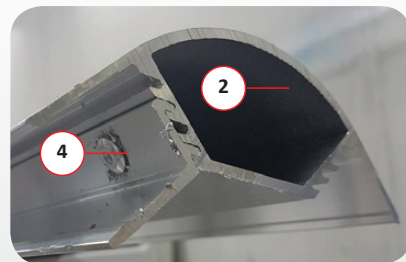
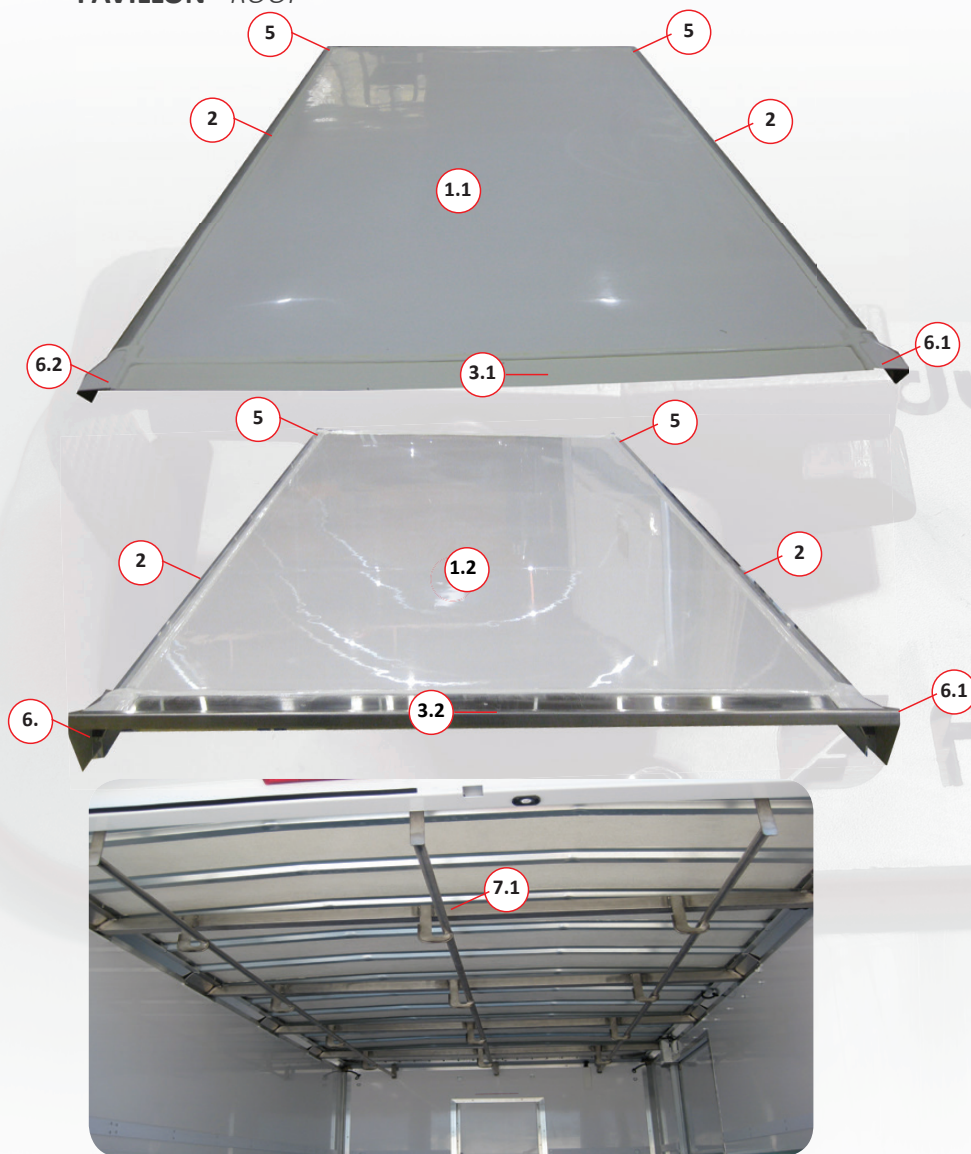

REP	DESIGNATION	DESCRIPTION	REF
1.1	Pavillon complet peau opaline entre 2016 et 2020	<i>Roof complete opaline skin between 2016 and 2020</i>	1940010107
1.2	Pavillon complet isolé après 2020	<i>Roof complete isolated post 2020</i>	
2	Profil alu coté pavillon après 2016	<i>Profile aluminium side roof pre 2016</i>	1001583
3.1	Profil polyester jet d'eau arrière pavillon avant 2020	<i>Profile polyester water jet rear roof before 2020</i>	1940010202
3.2	Profil polyester jet d'eau arrière pavillon après 2020	<i>Profile polyester water jet rear roof post 2020</i>	
4	Profil alu encadrement panneau clip pavillon	<i>Profile aluminium frame panel clip roof</i>	1001584
5	Coque Frappa d'angle avant pavillon	<i>Casing Frappa for front roof corner</i>	1940010604
6.1	Défecteur arrière droit de pavillon	<i>Deflector rear right roof</i>	1940010605
6.2	Défecteur arrière gauche de pavillon	<i>Deflector rear left roof</i>	1940010606
7.1	Penderie 3 barres	<i>Hanger 3 bar</i>	1940010214
7.2	Penderie 4 barres	<i>Hanger 4 bar</i>	250065
7.3	Penderie 1 barre	<i>Hanger 1 bar</i>	250064

ACCESSOIRES DIVERS ET OPTIONS - ACCESSORIES AND OPTIONS



REP	DESIGNATION	DESCRIPTION	REF
1.1	Verrouillage de rampe (avant 2022)	Lock for ramp (pre 2022)	300094
1.2	Verrouillage loquet rotatif de rampe (après 2022)	Rotating ramp latch lock (post 2022)	1002090
2.1	Bouton à ailettes pour verrouillage de rampe (avant 2022)	Wing knob for ramp lock (pre 2022)	300377
2.2	Actionneur pour verrouillage de rampe (après 2022)	Actuator for ramp lock (post 2022)	1002091
3	Câble gaine zinc avec embout taillé (après 2022)	Zinc sheathed cable with cut end (after 2022)	1002092
4	Serrure Diablock	Lock Diablock	120003
5	Kit complet pour camera de recul 2 directions 2022	Kit complete reversing camera double directions 2022	6001216
6	Graisseur droit M6	Lubricator right M6	1001682
7	Entretoise D30 percé	Spacer D30 drilled	340025
8	Gache pour Diablock pour porte arrière	Striker for Diablock for rear door	140341
9	Gache pour Diablock pour porte latérale	Striker for Diablock for side door	140339
10	Tube coudé de protection de caméra	Bent tube camera protection	250050
11	Sangle d'arrimage 25mm pour rail à barette	Load retaining strap 25mm for clip rail	040006
12	Tube bas de crémone de porte arrière	Lower rod for rear door	
13	Tube haut de crémone de porte arrière	Upper bolt tube for rear door	
14	Pêne de porte arrière	Door bolt rear	1000841
15	Meuble ELIS avec tendeur	Shelving ELIS with tensioner	140343
16	PUB VSL1 (droite bobines ; gauche tapis ; dos bonbonnes)	PUB VSL1 (coils - carpets- water bottles)	290004
	PUB VSL2 (droite éponges ; gauche chemises ; dos tapis)	PUB VSL2 (sponges- shirts- mats)	290005
	PUB VSL3 (droite Bobines ; gauche chemises ; dos bonbonnes)	PUB VSL3 (coils - shirts- water bottles)	290006
	PUB VSL4 (droite Bobines ; gauche chemises ; dos tapis)	PUB VSL4 (coils - shirts- mats)	290007
17	Bande PEHD 950 x 100 x 10 bout de rampe	Tape PEHD 950 x 100 x 10 end of ramp	220002
18	Porte roue de secours intérieur	Interior spare wheel holder	1940010900
19	Caméra Vul 2 directions 2022	Vul 2-way camera 2022	
20	Interrupteur boîtier d'éclairage intérieur	Switch for interior light box	6000942
21	Ruban LED intérieur de caisse	Inner case LED strip	
22	Projecteur LED de travail orientable	Adjustable LED work light	
23	Arrêt de porte arrière à 90	Door stop rear 90 deg	1000033
24	Tôle alu protection catalyseur Master 2023	Aluminium catalytic converter protection sheet for Master	1940010224
25	Sangle rouge avec anneau acier pour aide montée porte latérale	Red strap with steel ring for side door mounting aid	
26	Housse de protection de roue de secours	Protective spare wheel cover	1002102



### VEHICULE TEXTILOT - TEXTILOT VEHICLE

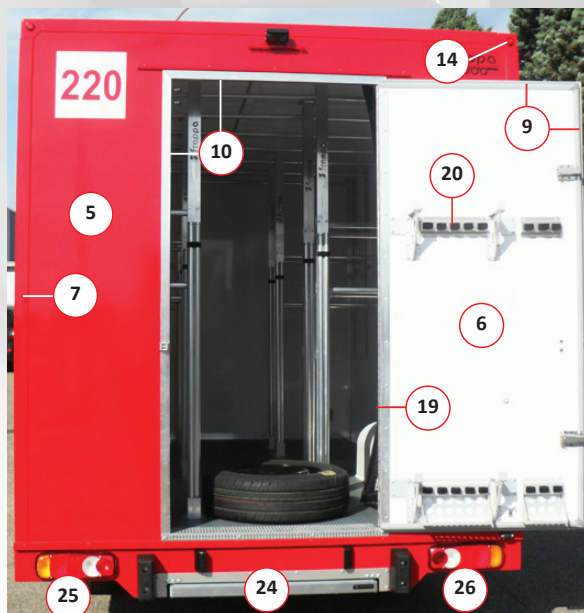
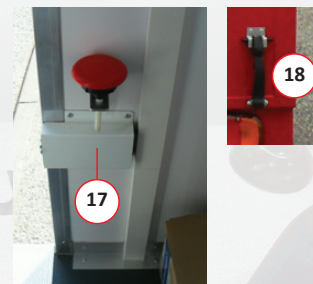
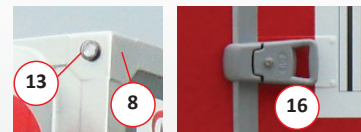
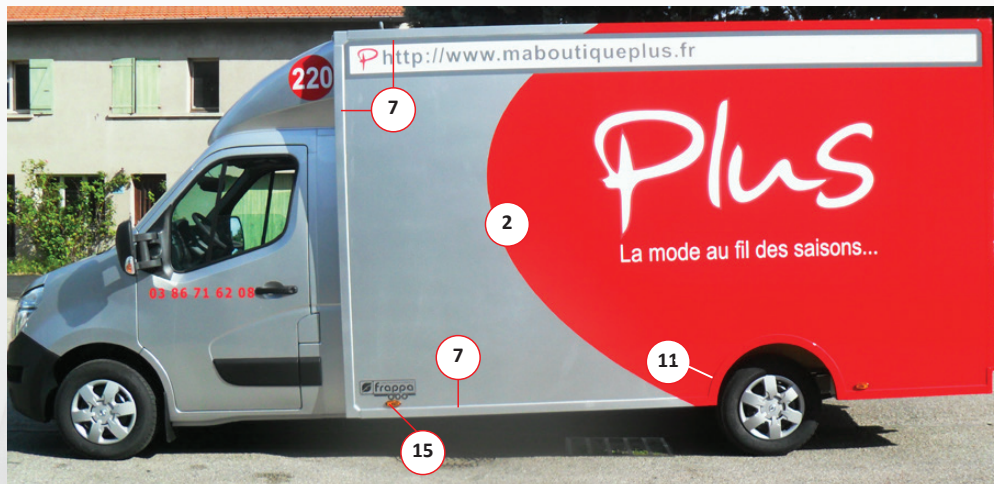



REP	DESIGNATION	DESCRIPTION	REF
1	Panneau latéral droit sans pub	Right side panel without ads	
2	Panneau latéral gauche sans pub	Left side panel without ads	
3	Face avant nue	Bare front panel	
4	Pavillon isolé nu	Bare isolated lodge	
5	Face arrière nue sans porte	Bare back side without door	
6	Porte arrière sans accessoire	Rear door without accessories	
7	Profil polyester d'encadrement de caisse	Polyester profile for body frame	
8	Coque polyester d'angle avant haut	High front corner polyester shell	
9	Joint de porte arrière	Rear door seal	
10	Profil alu d'encadrement de porte	Aluminum door frame profile	
11	Baguette polyester encadrement extérieur passage de roue	Polyester strip for wheelhouse exterior frame	
12	Coque polyester intérieure de passage de roue	Interior polyester wheel arch shell	
13	Feu rond blanc avant	Round white front light	
14	Feu rond rouge arrière	Round red rear light	
15	Feu latéral orange	Orange side light	
16	Poignée de porte arrière	Rear door handle	
17	Système de verrouillage électrique de porte arrière	Electric rear door locking system	
18	Attache pour arrêt de porte	Attachment for doorstop	
19	Charnière Piano de porte arrière	Hinge Piano rear door	
20	Support de chariot avec attache rapide sur porte arrière	Cart support with quick release on rear door	
21	Poteau Frappa de penderie alu	Frappa aluminium wardrobe post	
22	Barre ronde alu de penderie	Frappa vertical aluminium support for closet	
23	Filet arrière	Rear net	
24	Marche pied arrière rétractable	Retractable rear step	
25	Feu arrière gauche LC	Left rear light LC	
26	Feu arrière droit LC	Right rear light LC	

REP	DESIGNATION	REF	QUANTITE	UNITE



FOOD TRUCK - FOOD TRUCK

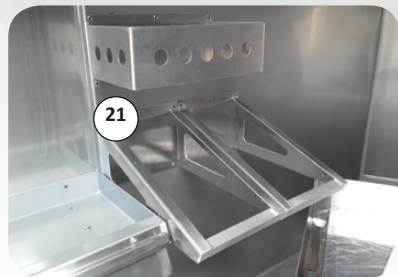
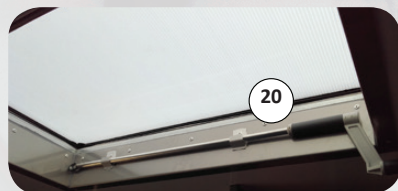
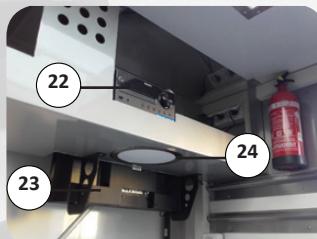
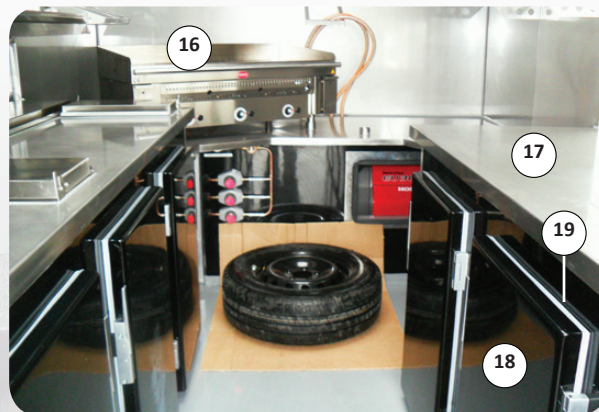

REP	DESIGNATION	DESCRIPTION	REF
1.1	Profil alu haut de caisse de caisse non peint	Unpainted upper body aluminium profile	
1.2	Profil polyester montant avant et arrière	Polyester profile front and rear post	
2.1	Coquille haut de caisse polyester	Polyester top shell	
2.2	Coquille bas de caisse inox	Stainless steel underbody shell	
3	Profil alu en U bas de caisse	U-shaped aluminium profile for the lower part of the body	
4	Porte polyester compartiment pour groupe électrogène	Polyester door for generator compartment	
5	Porte grille GEA 400x400	GEA grid door 400x400	
6	Auvent latéral + encadrement alu	Side awning + aluminium frame	
7	Bloc poignée int + ext encastrée 3 points	3-point flush-mounted handle block inside + outside	1001555
8	Profil alu encadrement auvent avec battue + joint	Aluminium profile for awning frame with flap + seal	1001560
9	Profil alu ouverture panneau battue	Aluminium profile, panel opening	1001561
10	Profil charnière alu de auvent	Aluminium awning hinge profile	1001556
11	Hublot vitre plastique à encastrer	Window with plastic pane for recessing	
12	Portillon accès arrière SK4 305x375	Rear access gate SK4 305x375	
13	Marche pied anti dérapant arrière plate forme	Non-slip rear step plate	1001545
14	Feu LED rond braspoint Posi/Recul/Brouil	Round LED light armpoint Posi/Recul/Fog	6000946
15	Feu LED rond braspoint Posi/Stop/Cligno	Round LED light Posi/Stop/Flash	6000945
16	Plancha gaz 3 zones	3 zone gas griddle	
17	Plan de travail inox	Stainless steel worktop	
18	Porte de placard polyester brut non peint	Unpainted polyester cupboard door	
19	Joint cadre de porte de placard	Cupboard door frame seal	2000475
20	Lanterneau avec aération manuelle 800x800	Skylight with manual ventilation 800x800	
21	Support alu pour bar gastro 1/3	Aluminium stand for gastro bar 1/3	
22	Micro Chaîne Hifi	Chaîne Hifi	
23	TV LED	TV LED	
24	Lampe Flat CC	Flat CC lamp	
25	Trappe supérieure de compartiment réfrigéré Frappa	Frappa refrigerated compartment top hatch	
26	Distributeur papier essuie main	Paper towel dispenser	
27	Cuve évier inox	Stainless steel sink	1001567
28	Robinet eau froide seulement	Cold water tap onl	
29	Saladette inox	Stainless steel salad bowl	

VEHICULE DE VOYAGE - TRAVEL VEHICLE

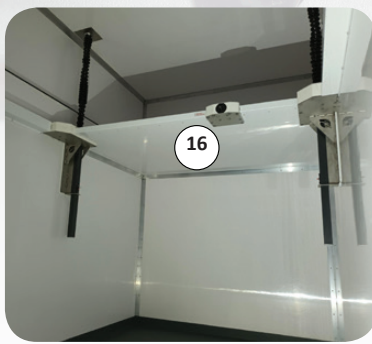
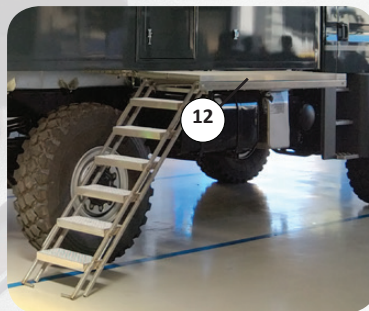
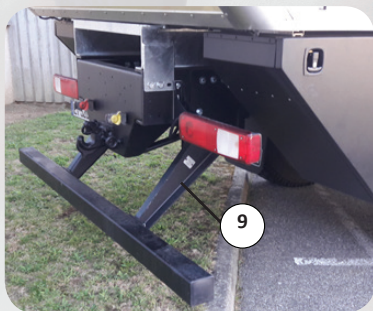
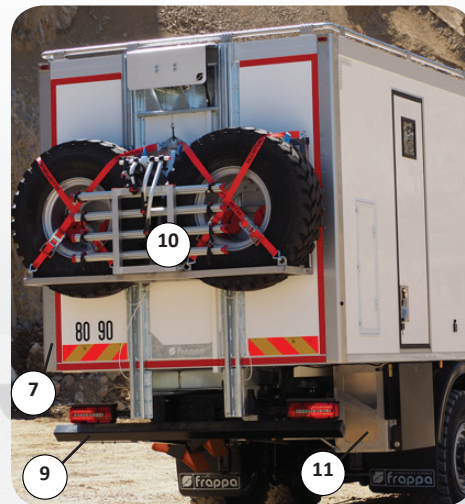
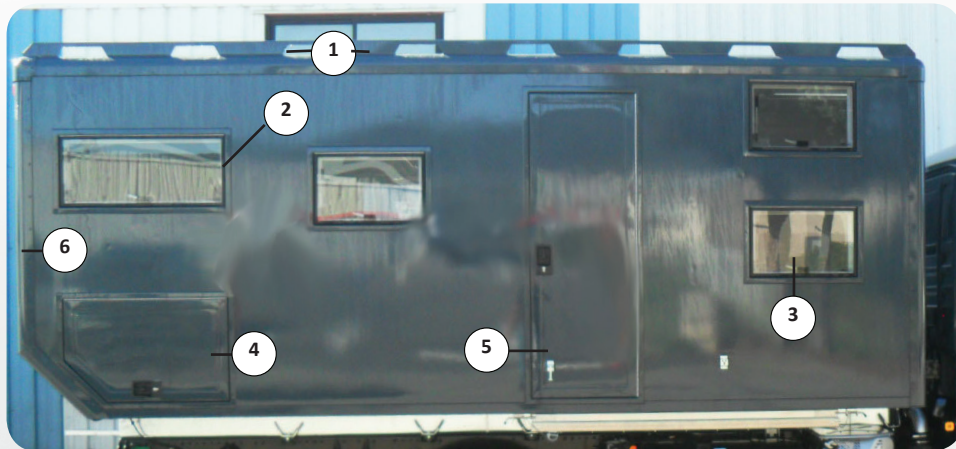

REP	DESIGNATION	DESCRIPTION	REF
1	Pare branche design 2024	Branch guard design 2021	
2	Fenêtre 990 x 400mm double vitrage R43	Window 990 x 400 OUT	1002041
3	Fenêtre 650 x 400mm	Window 650 x 400	1002040
4	Porte de soute 990 x 600mm	Cargo door 990 x 600	1002035-36
5	Porte 1850 x 610 fermeture 3 points	Door 1850 x 610 3-point locking OUT 2021	1002033
6	Montant vertical en inox 2.5mm rayon 70mm	Stainless steel frame in PRH Travel profile	
7	Montant vertical en inox 2.5mm	Stainless steel angle bracket for rear post	
8	Porte de soute sur mesure à rupture mont thermique type frigo	Customized hold door with thermal break	
9	Barre anti encastrément arrière	Rear recess bar	
10	Porte 2 roues de secours avec ascenseur électrique	2-wheel emergency door with electric elevator	
11	Escalier d'accès ciseau avec coffre de rangement	Scissor stairs with storage box	
12	Escalier d'accès avec plateforme escamotable sous la cellule	Access stairs with retractable platform under the cell	
13	kit passage cabine avec joint	Cabin passage kit with gasket	
14	Ressort pour faux-châssis à ressorts compressifs	Spring for subframe with compression springs	
15	Cellule à toit relevable	Lifting roof cell	
16	Système de vérins pour la cellule à toit relevable	Mechanical system for the cell with liftable roof	
17	Escalier mécanique 2 marches pour caisson d'escalier	2-step escalator for staircase box	
18	Coffres sous châssis de porte-à-faux arrière en tôle EZ 2mm	Boxes under rear overhang frame in 2mm	
19	Porte 2 roues de secours manuel avec potence	2-wheel manual spare wheel carrier with bracket	
20	Store 270° enroulable	270° roller blind	





## Pôle Services Frappa

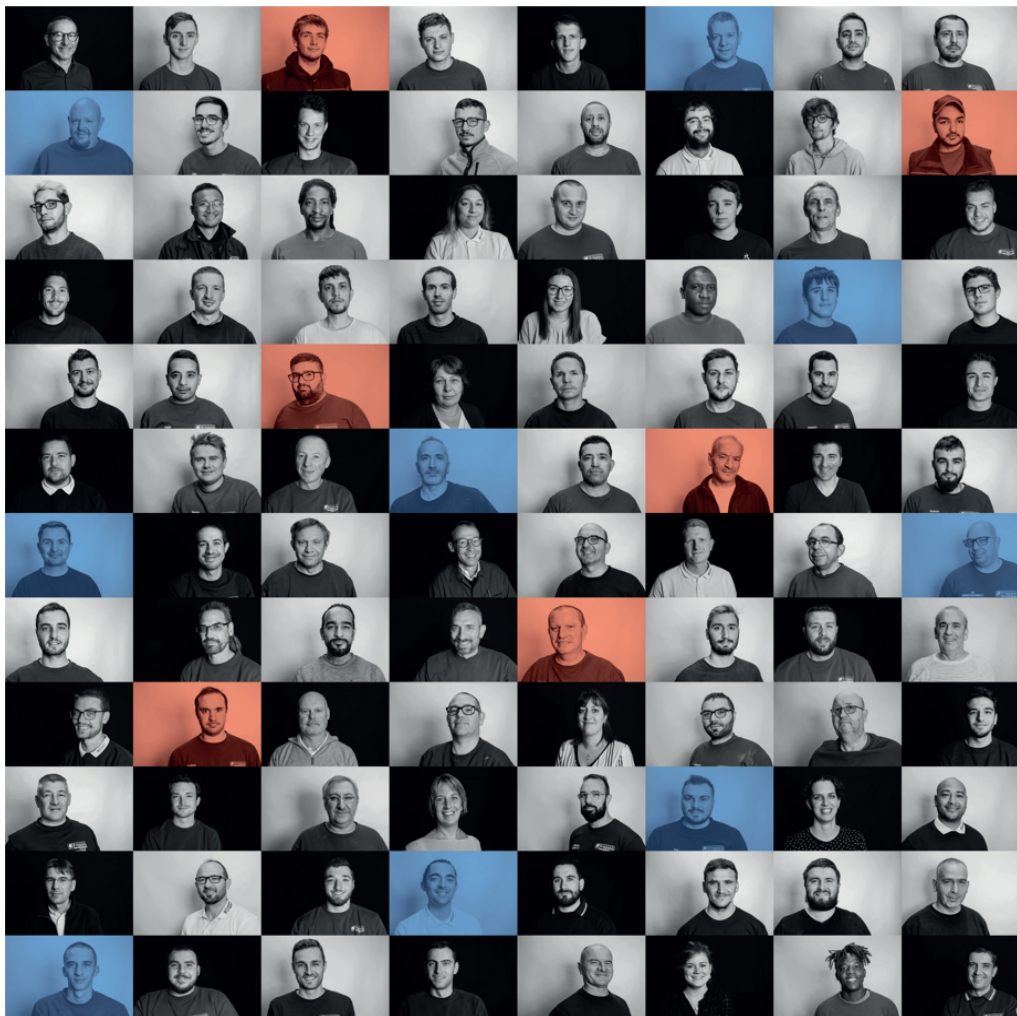

*Sans aucun doute, notre plus grande richesse*

## Tout ce dont vous avez besoin pour optimiser l'exploitation de votre parc



PDR  
Réparation  
Atelier mobile  
SAV  
ATP



Location LCD - LLD  
Financement VN - VO  
Négoce VO  
Convoyage



Formation chauffeur - atelier  
Conception pub

Un seul numéro 24h/24 & 7j/7

 **N° Vert 0 805 141 007**

# ATELIER LEONCE FRAPPA

## Service réparation

En 2024, ouverture d'un bâtiment SAV de 1300m<sup>2</sup> comprenant 8 travées, dans le but de réduire votre temps d'immobilisation à **moins de 2 semaines**



Réparation



Peinture



Entretien & test groupe froid



Pneumatique



Freinage



Entretien & test hayon



Pièces détachées



Centre de tests ATP



Réparation conforme constructeur  
tous véhicules industriels



284 rue de la République,  
07430 Davézieux



04 75 33 46 43



[g.vassel@frappa.com](mailto:g.vassel@frappa.com)

## L'ATELIER MOBILE FRAPPA c'est :

- ✦ Un moyen dédié et intégré pour nos clients
- ✦ Une réduction significative des temps d'immobilisation de vos matériels
- ✦ Une continuité de service garantie
- ✦ Un stock permanent de pièces de rechange
- ✦ Un service de convoyage et véhicule de remplacement pour les réparations en atelier

Proximité, réactivité, efficacité : notre savoir-faire chez vous, pour vous

UN SEUL NUMERO 24h/24 & 7j/7 !

 **N° Vert 0 805 141 007**

## FRAPPA Locations c'est :

- Un loueur technique de SREM Frigorifiques, avec près de 450 matériels de tout type
- Un SAV 7/24/365 partout en Europe
- Plus de 1 500 points services selon vos besoins (Carrosserie, Mécanique, Pneumatique, Froid)
- Un stock permanent de matériels frigorifiques d'occasion
- Des solutions de financement pour le neuf et l'occasion

**Nous disposons très probablement de la configuration  
que vous recherchez**

POUR VOS LOCATIONS, **UN SEUL NUMERO** 24h/24 & 7j/7 !

**N° Vert 0 805 141 007**

SAV/Formation : Autonomie Silencio



### FORMATION TECHNICIEN

- 1 jour de théorie
- 1 jour de pratique
- 1 jour de recherche de panne
- Diplôme SILENCIO
- Coût : 1500€/jour
- Jusqu'à 6 personnes

### KIT SILENCIO

- Lot de pièces détachées chez vous

### TÉLÉ-MAINTENANCE

- Assistance téléphonique par un technicien  
8H à 18H non stop  
5J/7J
- Coût : 20€/mois\*  
\*[abonnement]

### RÉVISION ANNUELLE

- Révision dans nos ateliers
- Coût : à partir de 290€
- Extension de garantie\*  
\*[nous contacter]

### LES BONNES PRATIQUES

- 2 jours ou 2 nuits d'accompagnement et conseil chauffeur
- 
- Jusqu'à 50% d'économie de consommation
- Coût : 100€/jour

Service **MARQUAGE**

La société Frappa vous accompagne de A à Z dans vos futurs projets de marquage :

- Création ou exploitation de votre charte graphique
- Fabrication des adhésifs avec des matières premières assurant une qualité optimale
- Pose sur tout type de véhicule industriel

Depuis le printemps 2024, notre atelier est autonome à 100% pour vous garantir un résultat optimal avec pas moins de 5 machines :

- Une **imprimante** EPSON eco-solvant - laize 1600mm
- Un **lamineur** à chaud - laize 1600mm
- Deux **plotters** de découpe SUMMA - laize 1600mm
- Un **lamineur** pour le contre-collage du TAPE - laize 1600mm

Une idée, un projet ? Consultez-nous

Pierre-Edouard **ROUSSAT** - Gestionnaire Marquages  
**+33 (0)6 68 34 83 56 - [marquagefrappa.com](http://marquagefrappa.com)**





- SÉRÉNITÉ SOCIALE
- SOLIDARITÉ CLIENT
- SIMPLICITÉ CONDUCTRICE
- SÉCURITÉ ALIMENTAIRE

**Pour retrouver la dernière version du catalogue Pièces Détachées Frappa :  
Flashez moi !!**



**Vous accueille au 04 75 33 46 43 et sur [frappa@frappa.com](mailto:frappa@frappa.com)**

FRAPPA SAS  
BP 2 - 132 rue de Soras  
07430 DAVEZIEUX (France)

Tél. : +33 (0) 4 75 33 46 43 - Fax : +33 (0) 4 75 33 40 41  
[frappa@frappa.com](mailto:frappa@frappa.com) - [www.frappa.com](http://www.frappa.com)